

 SilensPRO®



Silens Pro® Ascenseurs sans salle des machines

Silens Pro® est une gamme complète d'ascenseurs **sans salle des machines avec moteur gearless** à aimants permanents conçue pour **répondre à tout besoin de trafic vertical**.

La gamme d'ascenseurs **Silens Pro®** couvre une **vaste gamme de charges, tailles, vitesses, applications et possibilités décoratives**, offrant une solution optimale pour chaque projet et type de bâtiment.



Bâtiments existants

Les bâtiments existants ont peu ou pas d'espace ou sont équipés de gaines complexes.

Silens Pro Compact® est un ascenseur gearless dernière génération pouvant être installé dans les gaines les plus petites.



Bâtiments résidentiels

Silens Pro Top® est la solution idéale pour les bâtiments résidentiels grâce à sa fiabilité, sa durée de vie, sa sécurité pour les passagers, son silence et son confort.



Hôpitaux

Les hôpitaux exigent un transport sûr, fiable et silencieux des patients et du matériel médical : **la gamme Silens Pro®** propose diverses solutions durables, fiables et spécialement conçues pour être utilisées dans les établissements médicaux.



Centres commerciaux

Silens Pro Vanguard® et **Silens Pro Mega®** sont des ascenseurs particulièrement recommandés pour le transport de passagers et de charges dans les centres commerciaux et les espaces de vente, car ils proposent des capacités pour de grandes charges, en plus d'être robustes et très fiables.



Bureaux et hôtels

Les immeubles de bureaux et hôtels présentent généralement d'importants volumes de trafic de passagers. **Différentes solutions Silens Pro®** existent, capables de répondre à tout besoin de transport vertical dans les immeubles de bureaux et les bâtiments commerciaux pour une gestion optimale du trafic.



Une seule gamme : toutes les solutions

Nous vous présentons la gamme **Silens Pro®** : les ascenseurs MRL gearless haute performance les plus avancés.



Résultats garantis

Des milliers d'ascenseurs **Silens Pro®** pour tous types de charges, tailles et configurations **installés dans plus de soixante pays dans le monde entier sont la meilleure garantie** de la haute performance de cette gamme, capable de satisfaire les exigences et les caractéristiques les plus strictes.



Sans salle des machines

L'installation des ascenseurs **Silens Pro®** ne nécessite pas de salle des machines, ce qui permet d'économiser de l'espace et offre plus de liberté dans la conception du bâtiment.



Traction respectueuse de l'environnement, efficace et silencieuse

La gamme d'ascenseurs **Silens Pro®** est équipée de moteurs gearless à aimants permanents de dernière génération, silencieux, respectueux de l'environnement, à faible consommation d'énergie, compacts et à longue durée de vie.



Efficacité énergétique

Un ascenseur **Silens Pro®** est synonyme d'efficacité énergétique et de durabilité.

Les ascenseurs **Silens Pro®** ont obtenu la note maximum en matière d'efficacité énergétique, calculée selon la norme VDI4707 pour les cinq catégories d'intensité d'utilisation : AAAAA.



Un confort de voyage incomparable

Un ascenseur **Silens Pro®** offre toujours au passager une expérience de transport unique, caractérisée par un déplacement en douceur et silencieux, sans oscillation, vibration ou mouvement brusque.

- La puissante commande **Altamira II** conçue et fabriquée par IMEM contrôle l'ascenseur avec une précision totale, en parfaite intégration avec le moteur gearless et les autres éléments régulant le transport.
- Seuls les ascenseurs **Silens Pro®** proposent de série le **système d'approche directe au palier** qui optimise la vitesse de l'ascenseur lors de chaque trajet et diminue les temps de déplacement et d'attente



Installation facile et rapide

Le protocole d'installation de **Silens Pro**® est le fruit de nombreuses années de recherche et d'expérience. Il est conçu pour permettre un transport, une manutention et un assemblage du matériel sur site les plus faciles et les plus rapides possible, en minimisant les coûts de main d'œuvre et en assurant les meilleurs résultats.

Optimisation de l'emballage

Silens Pro® est livré dans un emballage conçu pour simplifier autant que faire se peut le travail du personnel chargé de son installation. Toutes les pièces et tous les composants de l'ascenseur sont fournis dans un ensemble standardisé de colis, dûment identifiés et classés, conformément au processus séquentiel de montage de l'équipement. Le matériel est livré numéroté, étiqueté et accompagné de listes, documents et manuels de montage extrêmement détaillés.

Prêt à utiliser

Les ensembles électriques sont fournis prétestés et précâblés et sont testés avec le même système gearless que celui fourni avec l'ascenseur. Tout cela diminue considérablement les marges d'erreur sur site, raccourcissant le processus d'installation et optimisant les résultats.



Support technique de professionnel à professionnel

Lors des travaux d'installation et/ou de maintenance, nous fournissons à nos clients une assistance technique mécanique et électrique adaptée à leurs besoins spécifiques. En temps réel, dans leur langue et par des ingénieurs hautement qualifiés.

Formation client

- Nous proposons à nos clients des outils d'apprentissage et de formation multilingues sur place ou à distance.
 - Parmi nos outils de formation, citons notamment des vidéos détaillées des processus de montage de chaque ascenseur ainsi que des manuels étape par étape.
-

Des possibilités infinies

Quels que soient le besoin et le type de bâtiment, il existe toujours un ascenseur **Silens Pro**® pour vous fournir la solution la mieux adaptée.

Un **Silens Pro**® pour chaque besoin

La gamme **Silens Pro**® couvre un éventail de charges allant de 300 kg à 1275 kg, avec des vitesses de 1 et 1,6 m/s. Cela signifie que, quels que soient le besoin et le type de bâtiment (résidentiel, hôtels, hôpitaux, centres commerciaux, bureaux, etc.), il existe toujours un ascenseur **Silens Pro**® pour vous fournir la solution la mieux adaptée.



Structures

Pour les projets qui l'exigent, nous proposons une gamme complète de structures à montage modulaire qui peuvent être fabriquées pour toute taille de gaine et toute configuration, avec finitions en tôle peinte ou en verre. Nous proposons des structures intérieures ainsi que des structures résistant aux intempéries.



Vaste gamme de portes de cabine et palières

Les ascenseurs peuvent être équipés de portes automatiques à ouverture télescopique ou centrale, fabriquées dans une gamme de largeurs allant de 700 mm à 1300 mm. Elles sont disponibles avec différents types de vantaux et sens d'ouverture, avec des finitions en acier inoxydable, et peintes dans une vaste palette de couleurs ou vitrées.





Silens Pro[®] satisfait les normes européennes et internationales les plus strictes

Europe

EN81-20: Règles de sécurité pour la construction et l'installation d'ascenseurs. Ascenseurs destinés au transport de personnes et de marchandises. Partie 20 : Ascenseurs destinés aux personnes et aux marchandises.

EN81-50: Règles de sécurité pour la construction et l'installation d'ascenseurs. Ascenseurs destinés au transport de personnes et de marchandises. Partie 50 : Règles de conception, calcul, contrôles et tests de composants d'ascenseur.

EN81-28: Téléalarmes pour ascenseurs de passagers et ascenseurs de charge et de passagers.

EN81-58: Essais de résistance au feu des portes palières.

EN81-70: Accessibilité aux ascenseurs pour toutes les personnes y compris les personnes avec handicap.

EN81-71: Ascenseurs résistant aux actes de vandalisme.*

EN81-72: Ascenseurs anti-incendie.*

EN81-73: Fonctionnement des ascenseurs en cas d'incendie.

EN81-77: Ascenseurs soumis à des conditions sismiques.

Adaptation à chaque gaine

Chaque **Silens Pro**[®] est fabriqué dans une large gamme de tailles et de configurations disponibles sur demande, outre celles présentées dans ce catalogue, permettant une grande flexibilité pour s'adapter aux besoins uniques de chaque projet.



Mise en oeuvre spéciale de Silens Pro Compact[®] dans une gaine irrégulière et réduite.

Australie

AS1735

*Cabines d'ascenseur et finitions non standard fabriquées sur commande. Voir les options disponibles.

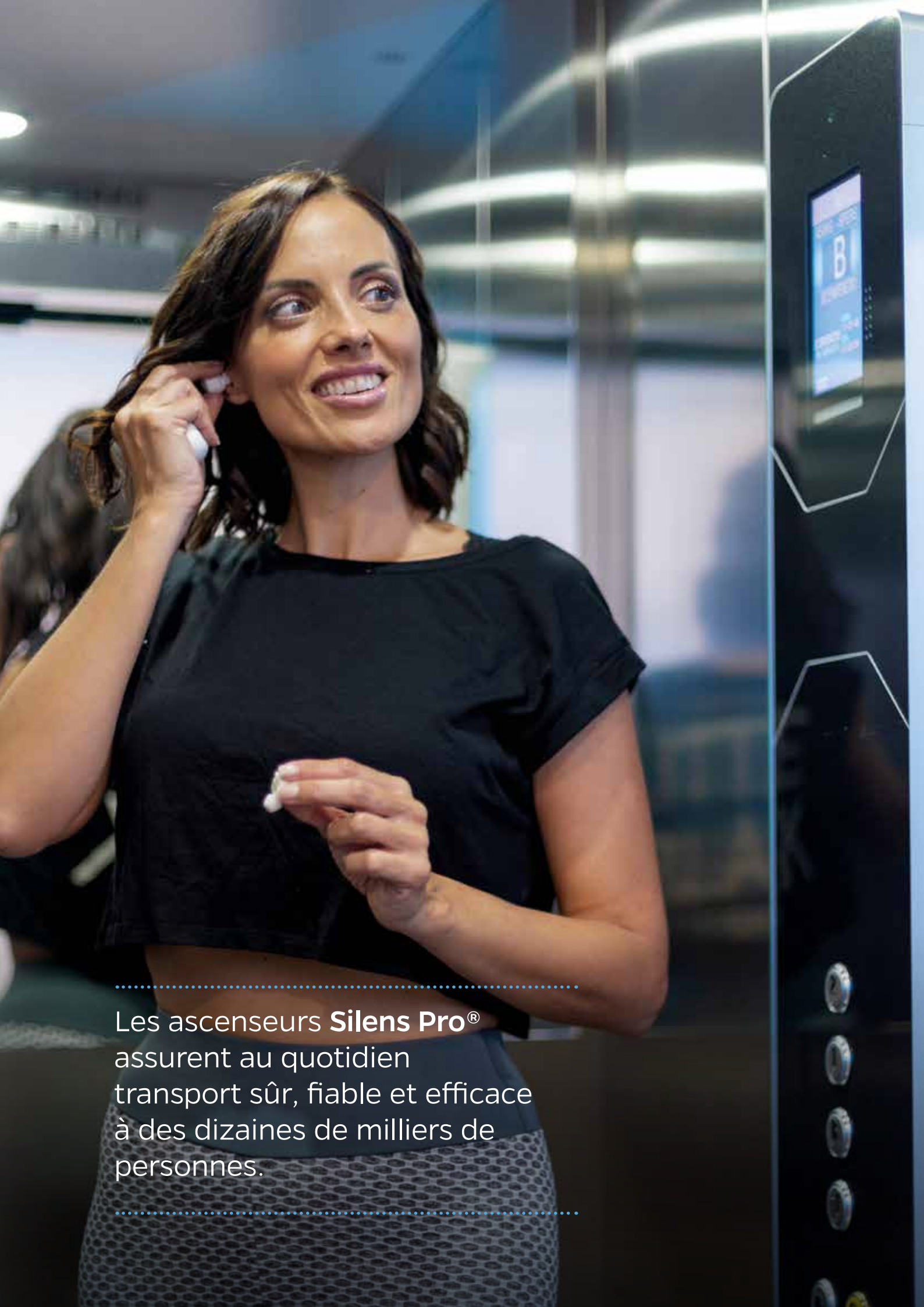

.....

Les ascenseurs **Silens Pro**[®] assurent au quotidien transport sûr, fiable et efficace à des dizaines de milliers de personnes.

.....

Gamme Silens Pro®

 SilensPRO®
TOP

 SilensPRO®
COMPACT

 SilensPRO®
VANGUARD I

 SilensPRO®
VANGUARD II

 SilensPRO®
VANGUARD III

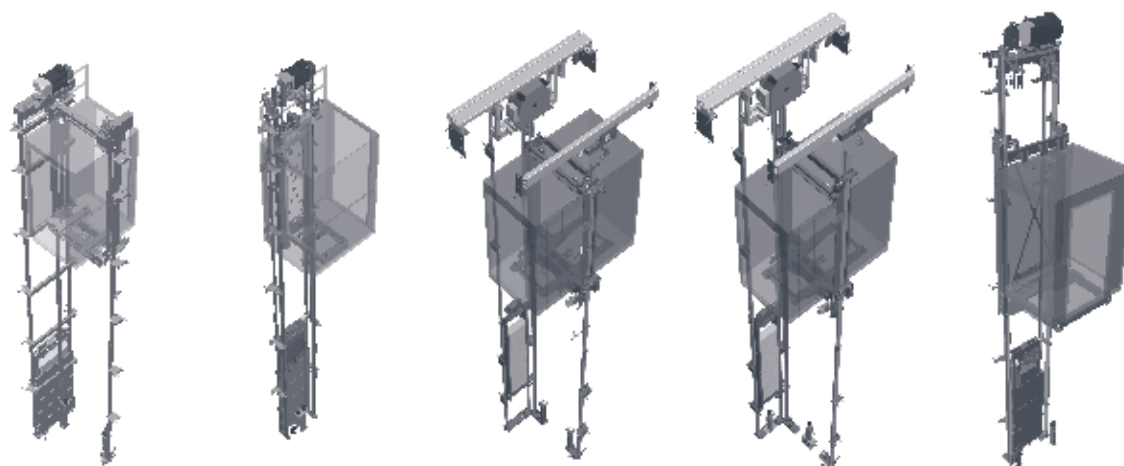

Charge (Kg)	300-630	300-630	750-1 000	630-1 000	750-1 275
Vitesse max.	1 m/s	1 m/s	1 m/s	1,6 m/s	1 et 1,4 m/s
Cuvette	1 050mm	1 050mm (minimum 350mm)	1 050mm	1 300mm	1 100mm
Hauteur dernier niveau	3 400mm	3 400mm (minimum 2 700mm)	3 400mm	3 800mm	3 450mm
Suspensión	2:1	2:1	2:1	2:1	2:1
Accès	0° et 180°	0°, 90° et 180°	0° et 180°	0° y 180°	0°, 90° et 180°
Type de châssis	Poulies au niveau de la partie inférieure	Sac à dos	Poulies au niveau de la partie inférieure	Poulies au niveau de la partie inférieure	Sac à dos

La solution pour les bâtiments ayant un trafic normal

- **Silens Pro Top®** est un ascenseur sans salle des machines avec moteur gearless à aimants permanents, idéal pour les bâtiments résidentiels ou commerciaux, et dont la course peut atteindre jusqu'à 60 mètres.
- **Silens Pro Top®** est un ascenseur robuste, fiable et ayant une longue durée de vie.
- Il est équipé d'un moteur gearless **silencieux, écologique, compact** et léger, conçu pour occuper le moins d'espace possible au sein de la gaine.
- **Diminution considérable** de la **consommation d'énergie**.
- Spécialement conçu pour **économiser de l'espace** au sein du bâtiment tout en offrant **des cabines spacieuses** et confortables pour l'utilisateur.
- **Maintenance et installation faciles**. Outils de montage spécifiques disponibles sur demande.
- Équipé de série de la fonction **d'approche directe au palier**, qui dote l'ascenseur **d'un confort de transport inégalé**.
- Conforme aux normes **EN81-20 et EN81-50**.
- **Fabrication européenne**. 100 % conçu et fabriqué par IMEM Ascenseurs.

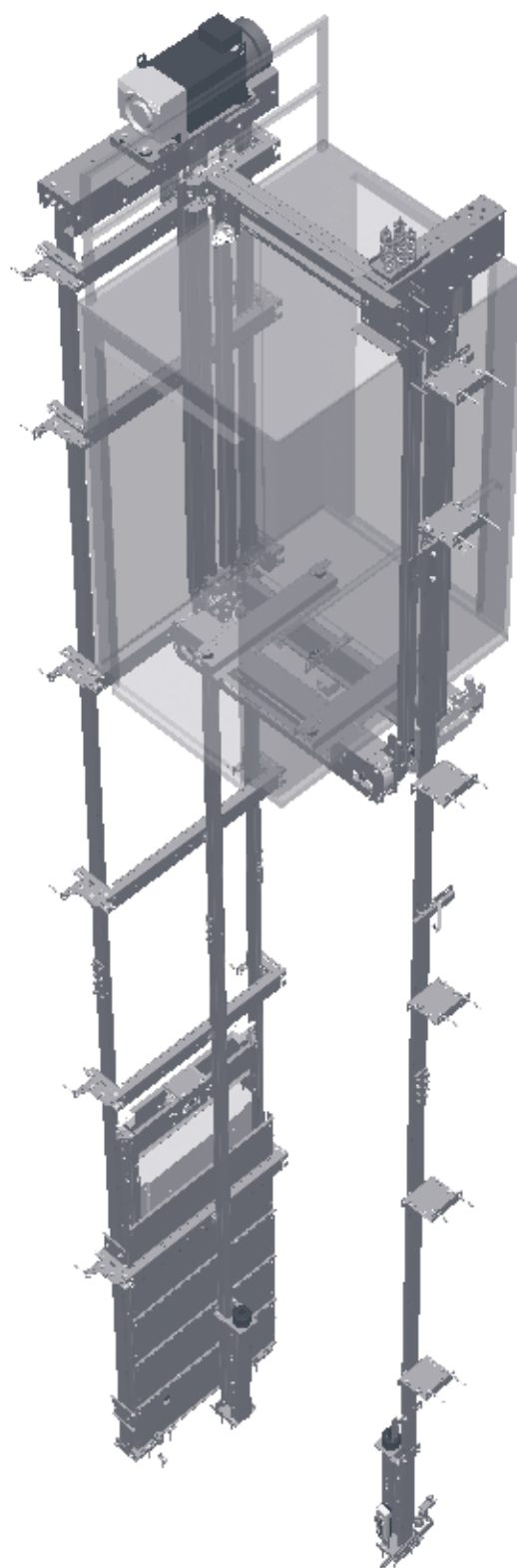

Capacité (plage de charge)	300-630 kg
Vitesse nominale	1 m/s
Accès	Simple Double accès 0°-180°
Manœuvre	Altamira II
Cabines	Lignes 200R, ST, 300R
Portes de cabine et portes palières	600, 700, 800, 900 mm
Course maximale	60 m

CHARGE NOMINALE · 300 kg / 4 personnes **SUSPENSION · 2:1** **VITESSE MAXIMALE · 1 m/s**

Accès Angle	Cabine		Gaine		Hauteur dernier niveau** HC 2200mm	Cuvette	Type portes Maximum
	Largeur (A)	Profond. (B)	Largeur (C)	Profond. (D)			
1/0°	850	1 000	1 400	1 245	3 400	1 050	Télescopique 2H 700
2/180°	850	1 000	1 400	1 350			
1/0°	800	1 050	1 350	1 295			
2/180°	800	1 100	1 350	1 450			
1/0°	900	950	1 450	1 195			
2/180°	900	1 000	1 450	1 350			

CHARGE NOMINALE · 375 kg / 5 personnes **SUSPENSION · 2:1** **VITESSE MAXIMALE · 1 m/s**

Accès Angle	Cabine		Gaine		Hauteur dernier niveau** HC 2200mm	Cuvette	Type portes Maximum
	Largeur (A)	Profond. (B)	Largeur (C)	Profond. (D)			
1/0°	800	1 250	1 350	1 495	3 400	1 050	Télescopique 2H 700
2/180°	800	1 250	1 350	1 600			
1/0°	850	1 200	1 400	1 445			
2/180°	850	1 200	1 400	1 550			
1/0°	900	1 100	1 450	1 345			
2/180°	900	1 100	1 450	1 450			

CHARGE NOMINALE · 450 kg / 6 personnes **SUSPENSION · 2:1** **VITESSE MAXIMALE · 1 m/s**

Accès Angle	Cabine		Gaine		Hauteur dernier niveau** HC 2200mm	Cuvette	Type portes Maximum
	Largeur (A)	Profond. (B)	Largeur (C)	Profond. (D)			
1/0°	950	1 250	1 500	1 495	3 400	1 050	Télescopique 2H 800
2/180°	950	1 250	1 500	1 600			
1/0°	1 000	1 200	1 550	1 445			
2/180°	1 000	1 200	1 550	1 550			
1/0°	1 000	1 300	1 550	1 545			
2/180°	1 000	1 300	1 550	1 650			

CHARGE NOMINALE · 630 kg / 8 personnes **SUSPENSION · 2:1** **VITESSE MAXIMALE · 1 m/s**

Accès Angle	Cabine		Gaine		Hauteur dernier niveau** HC 2200mm	Cuvette	Type portes Maximum
	Largeur (A)	Profond. (B)	Largeur (C)	Profond. (D)			
1/0°	1 100	1 400	1 650	1 645	3 400	1 050	Télescopique 2H 800
2/180°	1 100	1 400	1 650	1 750			
1/0°	1 100	1 400	1 650	1 645			Télescopique 2H 900
2/180°	1 100	1 400	1 650	1 750			

Dimensions minimales de la gaine et de la cabine

Cabine EN 81-70

* En fonction du type de porte et de l'ouverture.

** Option hauteur dernier niveau réduite de 3 200 mm avec cabine de 2 000 mm.

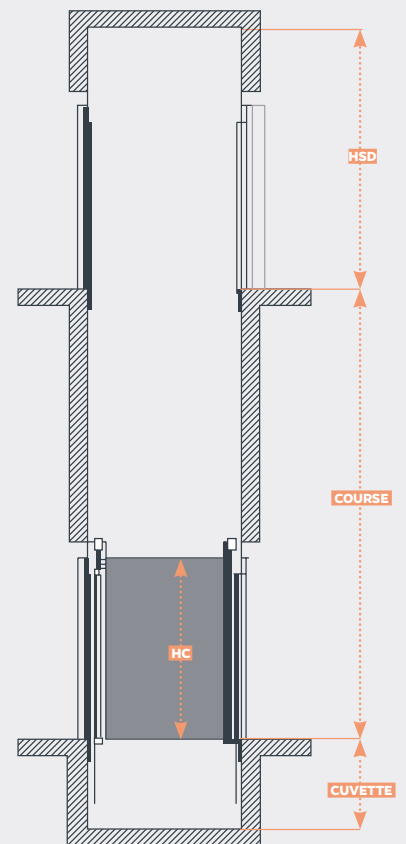
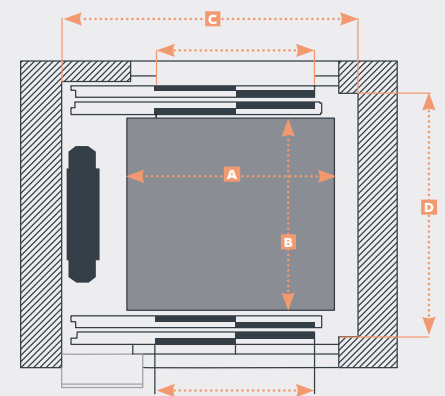

Champs d'application (mécanique standard)

Course maximale	Jusqu'à 60 m	
Gaine	Cuvette	Minimum standard : 1 050 mm
	Hauteur dernier niveau	Minimum standard (cabine 2 200 mm) : 3 400 mm Minimum réduit (cabine 2 000 mm) : 3 200 mm
	Largeur min.	Largeur cabine + 500 mm
	Profondeur min.	Accès simple : 950 mm Accès double : 1 000 mm
	Profondeur max.	1 500 mm
Cabine	Largeur min.	800 mm
	Largeur max.	1 300 mm
	Hauteur standard	2 200 mm (option de 2 000 mm à 2 300 mm par intervalles de 50mm)

La solution pour les espaces restreints

- Silens Pro Compact® est un ascenseur **sans salle des machines avec moteur gearless** à aimants permanents conçu pour être installé dans des espaces restreints, **ce qui en fait l'ascenseur idéal pour les bâtiments déjà existants.**
- Il peut être installé en cas **de cuvette et de hauteur sous dalle particulièrement restreintes.**
- Il permet **un accès simple, double à 90° ou 180° et triple.**
- Il est équipé d'un moteur gearless **silencieux, écologique, compact et léger**, conçu pour occuper le moins d'espace possible au sein de la gaine.
- **Diminution considérable** de la **consommation d'énergie.**
- **Maintenance et installation faciles.** Outils de montage spécifiques disponibles sur demande.
- Équipé de série de la fonction **d'approche directe au palier**, qui dote l'ascenseur **d'un confort de transport** inégalé.
- Conforme aux normes **EN81-20 et EN81-50.**
- **Fabrication européenne.** 100 % conçu et fabriqué par **IMEM Ascenseurs.**

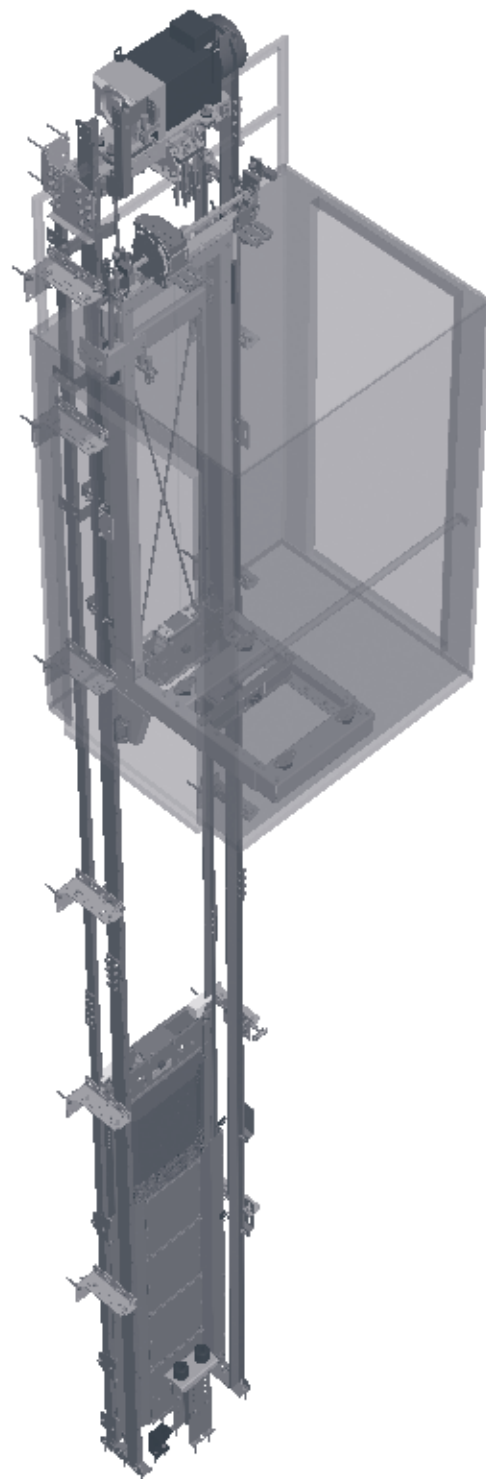

Capacité (plage de charge)	300-630 kg
Vitesse nominale	1 m/s
Accès	Simple Double accès 90°-180° Accès triple
Manœuvre	Altamira II
Cabines	Lignes 200R, ST, 300R
Portes de cabine et portes palières	600, 700, 800, 900 mm
Course maximale	40 m

Mécanique Position Latérale

CHARGE NOMINALE · 300 kg / 4 personnes		SUSPENSION · 2:1		VITESSE MAXIMALE · 1 m/s			
Accès Angle	Cabine		Gaine		Hauteur dernier niveau** HC 2200mm	Cuvette	Type portes Maximum
	Largeur (A)	Profond. (B)	Largeur (C)	Profond. (D)			
1/0°	850	1 000	1 300	1 245	3 400	1 050	Télescopique 2H PL700
2/180°	850	1 000	1 300	1 350			
2/90°	850	1 000	1 415	1 245			

CHARGE NOMINALE · 375 kg / 5 personnes		SUSPENSION · 2:1		VITESSE MAXIMALE · 1 m/s			
Accès Angle	Cabine		Gaine		Hauteur dernier niveau** HC 2200mm	Cuvette	Type portes Maximum
	Largeur (A)	Profond. (B)	Largeur (C)	Profond. (D)			
1/0°	900	1 100	1 350	1 345	3 400	1 050	Télescopique 2H PL700
2/180°	900	1 100	1 350	1 450			
2/90°	900	1 100	1 465	1 345			

CHARGE NOMINALE · 450 kg / 6 personnes		SUSPENSION · 2:1		VITESSE MAXIMALE · 1 m/s			
Accès Angle	Cabine		Gaine		Hauteur dernier niveau** HC 2200mm	Cuvette	Type portes Maximum
	Largeur (A)	Profond. (B)	Largeur (C)	Profond. (D)			
1/0°	1 000	1 200	1 450	1 445	3 400	1 050	Télescopique 2H PL800
2/180°	1 000	1 200	1 450	1 550			
2/90°	1 000	1 200	1 565	1 445			
1/0°	1 000	1 300	1 450	1 545	3 400	1 050	Télescopique 2H PL800
2/180°	1 000	1 300	1 450	1 650			
2/90°	1 000	1 300	1 565	1 545			

CHARGE NOMINALE · 630 kg / 8 personnes		SUSPENSION · 2:1		VITESSE MAXIMALE · 1 m/s			
Accès Angle	Cabine		Gaine		Hauteur dernier niveau** HC 2200mm	Cuvette	Type portes Maximum
	Largeur (A)	Profond. (B)	Largeur (C)	Profond. (D)			
1/0°	1 100	1 400	1 550	1 645	3 400	1 050	Télescopique 2H PL900
2/180°	1 100	1 400	1 550	1 750			
2/90°	1 100	1 400	1 665	1 645			

Mécanique Fond de Gaine

CHARGE NOMINALE · 300 kg / 4 personnes		SUSPENSION · 2:1		VITESSE MAXIMALE · 1 m/s			
Accès Angle	Cabine		Gaine		Hauteur dernier niveau** HC 2200mm	Cuvette	Type portes Maximum
	Largeur (A)	Profond. (B)	Largeur (C)	Profond. (D)			
1/0°	1 000	850	1 230	1 415	3 400	1 050	Cent. 4H PL700

CHARGE NOMINALE · 375 kg / 5 personnes		SUSPENSION · 2:1		VITESSE MAXIMALE · 1 m/s			
Accès Angle	Cabine		Gaine		Hauteur dernier niveau** HC 2200mm	Cuvette	Type portes Maximum
	Largeur (A)	Profond. (B)	Largeur (C)	Profond. (D)			
1/0°	1 100	900	1 330	1 465	3 400	1 050	Cent. 4H PL700

CHARGE NOMINALE · 450 kg / 6 personnes		SUSPENSION · 2:1		VITESSE MAXIMALE · 1 m/s			
Accès Angle	Cabine		Gaine		Hauteur dernier niveau** HC 2200mm	Cuvette	Type portes Maximum
	Largeur (A)	Profond. (B)	Largeur (C)	Profond. (D)			
1/0°	1 300	1 000	1 460	1 565	3 400	1 050	Cent. 4H PL800

CHARGE NOMINALE · 630 kg / 8 personnes		SUSPENSION · 2:1		VITESSE MAXIMALE · 1 m/s			
Accès Angle	Cabine		Gaine		Hauteur dernier niveau** HC 2200mm	Cuvette	Type portes Maximum
	Largeur (A)	Profond. (B)	Largeur (C)	Profond. (D)			
1/0°	1 400	1 100	1 530	1 665	3 400	1 050	Cent. 4H PL900

Champs d'application (mécanique standard)

Course maximale	Jusqu'à 40 m	
Gaine	Cuvette	Minimum standard : 1050 mm (EN81-20) Minimum réduit EN81-21: 350 mm Minimum réduit : 375 mm (avec sol d'une épaisseur de 25 mm)
	Hauteur dernier niveau	Minimum standard (cabine 2 200 mm) : 3 400 mm Minimum réduit (cabine 2 000 mm) : 3 200 mm Minimum réduit EN81-21 avec cabine 2 000 mm : 2 700 mm
	Largeur minimale	Largeur cabine + 450 mm (mécanique latérale)
Mécanique Latérale	Profondeur min.	650 mm
	Profondeur max.	1 600 mm
	Largeur min.	700 mm
	Largeur max.	1 200 mm
Mécanique Arrière	Profondeur min.	700 mm
	Profondeur max.	1 200 mm
	Largeur min.	800 mm
	Largeur max.	1 600 mm
Hauteur standard	2 200 mm (option de 2 000 mm à 2 300 mm par intervalles de 50 mm)	

■ Dimensions minimales de la gaine et de la cabine

■ Dimensions cabine standard

■ Cabine EN 81-70

* En fonction du type de porte et de l'ouverture

** Option hauteur dernier niveau réduite de 3 200 mm avec cabine de 2 000 mm.

*** Option cuvette minimum jusqu'à 350 mm (EN 81-21). Pour les gaines avec HSD et fosse réduites (les deux), il est nécessaire de revoir P+Q. Pour les doubles accès à 90° ou triples accès, les passages des portes doivent être étudiés selon le projet. Les autres passages libres doivent être étudiés selon le projet

Mécanique Position Latérale

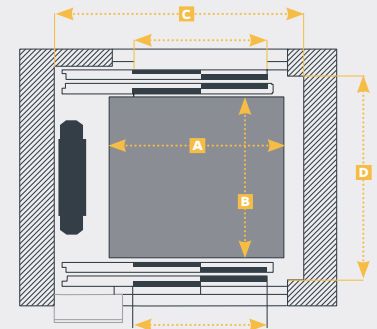

Mécanique Fond de Gaine

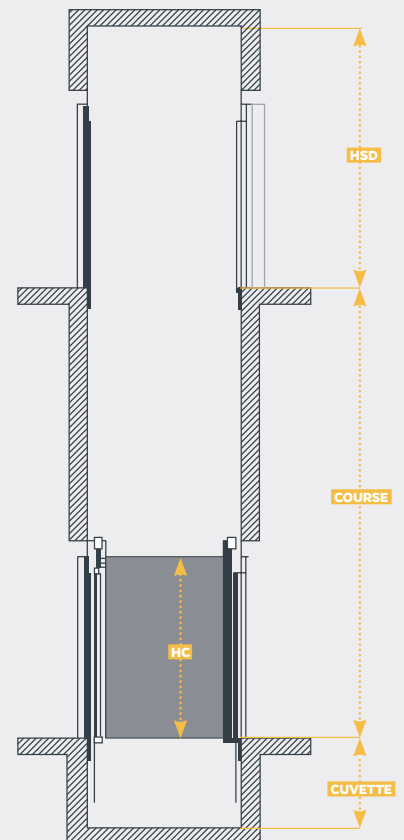
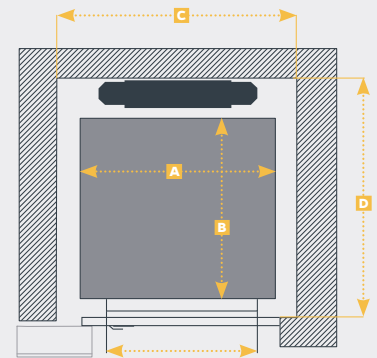

La solution pour les bâtiments ayant un trafic moyen à élevé

- Silens Pro Vanguard I® est un ascenseur **sans salle des machines avec moteur gearless** à aimants permanents, **idéal pour les immeubles de bureaux, les centres commerciaux, les hôtels ou les autres installations, et dont la course peut atteindre jusqu'à 40 mètres.**
- Silens Pro Vanguard I® est un ascenseur **robuste, fiable** et ayant une longue **durée de vie.**
- Il est équipé d'un moteur gearless **silencieux, écologique, compact** et léger, conçu pour occuper le moins d'espace possible au sein de la gaine.
- **Diminution** considérable **de la consommation d'énergie.**
- **Maintenance et installation faciles.** Outils de montage spécifiques disponibles sur demande.
- Équipé de série de la fonction **d'approche directe au palier,** qui dote l'ascenseur **d'un confort de transport inégalé.**
- Conforme aux normes **EN81-20 et EN81-50.**

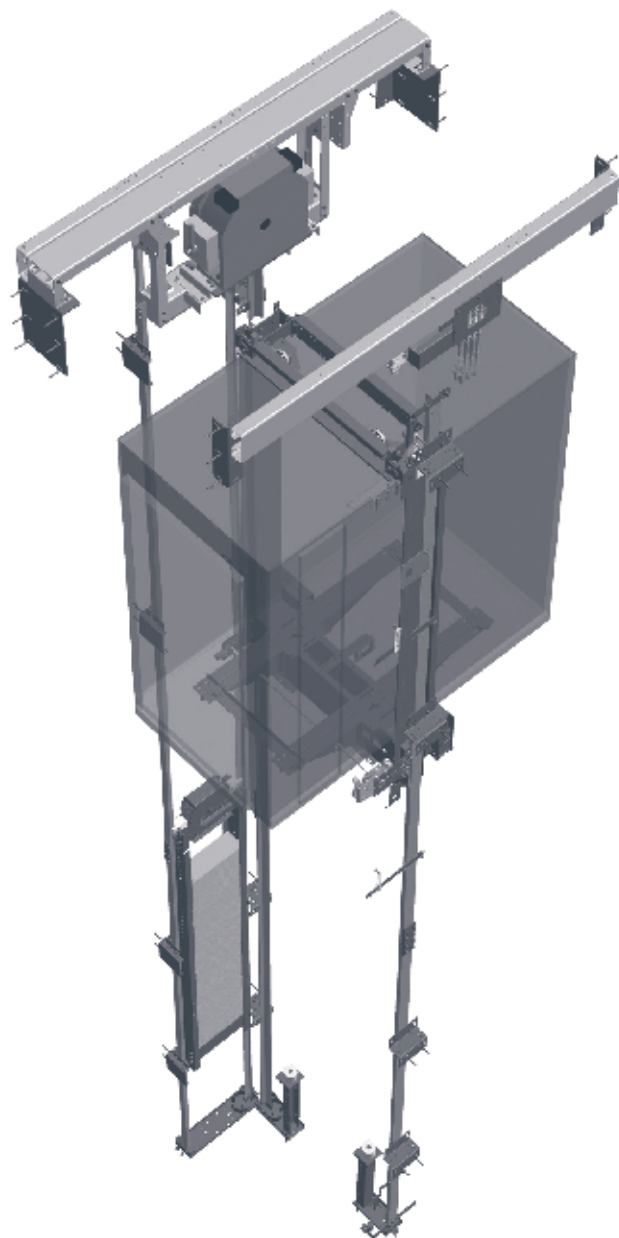

Capacité (plage de charge)	750-1 000 kg
Vitesse nominale	1 m/s
Accès	Simple Double accès 0°-180°
Manœuvre	Altamira II
Cabines	Lignes 200R, ST, 300R
Portes de cabine et portes palières	800, 900, 1 000 ou 1 100 mm
Course maximale	40 m

CHARGE NOMINALE • 750kg / 10 personnes

SUSPENSION • 2:1

VITESSE MAXIMALE • 1 m/s

Accès Angle	Cabine		Gaine		Hauteur dernier niveau** HC 2200mm	Cuvette	Type portes Maximum
	Largeur (A)	Profond. (B)	Largeur (C)	Profond. (D)			
1/0°	1 100	1 600	1 600	1 855	3 400	1 050	Télescopique 2H PL900
	1 300	1 400	1 800	1 655			Télescopique 2H PL900
	1 100	1 600	1 950	1 819			Central 2H PL900
	1 300	1 400	1 950	1 619			Central 2H PL900
2 /180°	1 100	1 600	1 600	1 950			Télescopique 2H PL900
	1 300	1 400	1 800	1 750			Télescopique 2H PL900
	1 100	1 600	1 950	1 878			Central 2H PL900
	1 300	1 400	1 950	1 678			Central 2H PL900

CHARGE NOMINALE • 1 000kg / 13 personnes

SUSPENSION • 2:1

VITESSE MAXIMALE • 1 m/s

Accès Angle	Cabine		Gaine		Hauteur dernier niveau** HC 2200mm	Cuvette	Type portes Maximum
	Largeur (A)	Profond. (B)	Largeur (C)	Profond. (D)			
1/0°	1 100	2 100	1 600	2 355	3 400	1 050	Télescopique 2H PL900
	1 600	1 400	2 100	1 655			Télescopique 2H PL1100
	1 100	2 100	1 950	2 319			Central 2H PL900
	1 600	1 400	2 125	1 619			Central 2H PL900
2 /180°	1 100	2 100	1 600	2 450			Télescopique 2H PL900
	1 600	1 400	2 100	1 750			Télescopique 2H PL1100
	1 100	2 100	1 950	2 378			Central 2H PL900

Champs d'application (mécanique standard)

Course maximale	Jusqu'à 40 m
	Cuvette Minimum standard : 1 050 mm
Gaine	Hauteur dernier niveau Minimum standard (cabine 2 200 mm) : 3 400 mm Minimum réduit (cabine 2 000 mm) : 3 200 mm
	Largeur minimale Largeur cabine + 500 mm
	Profondeur minimale 1 400 mm
	Profondeur maximale 2 100 mm
Cabine	Largeur minimale 1 000 mm
	Largeur maximale 1 650 mm
	Hauteur standard 2 200 mm (2 000 mm et 2 100 mm en option)

Cabine EN 81-70

* En fonction du type de porte et de l'ouverture.

** Option hauteur dernier niveau réduite de 3 200 mm avec cabine de 2 000 mm.

*** Pour les ascenseurs au sol en marbre ou cabines panoramiques, vérifier la cuvette et la HSD.

Pour les ascenseurs à cabine de hauteur réduite, consulter la cuvette et la HSD.

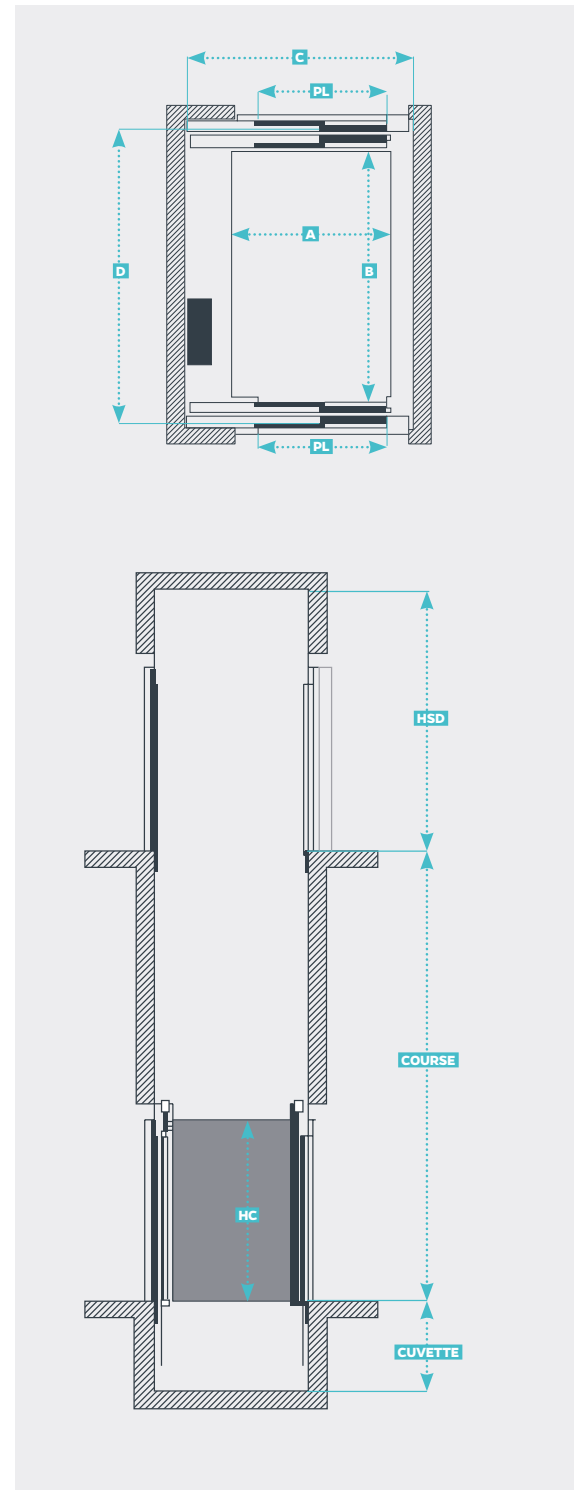

La solution pour les bâtiments ayant un trafic intense

- **Silens Pro Vanguard II®** est un ascenseur sans salle des machines avec **moteur gearless** à aimants permanents, **idéal pour les immeubles de bureaux, les centres commerciaux, les hôtels ou les autres installations, et dont la course peut atteindre jusqu'à 60 mètres.**
- Sa vitesse à **1,6 m/s** et sa capacité de charge en font le choix idéal pour les bâtiments ayant un trafic régulier de personnes.
- **Silens Pro Vanguard II®** est un ascenseur **robuste, fiable et ayant une longue durée de vie.**
- Il est équipé d'un moteur gearless **silencieux, écologique, compact et léger**, conçu pour occuper le moins d'espace possible au sein de la gaine.
- **Diminution considérable** de la **consommation d'énergie.**
- **Maintenance et installation faciles.** Outils de montage spécifiques disponibles sur demande.
- Équipé de série de la fonction **d'approche directe au palier**, qui dote l'ascenseur d'un **confort de transport** inégalé.
- Conforme aux normes **EN81-20 et EN81-50.**

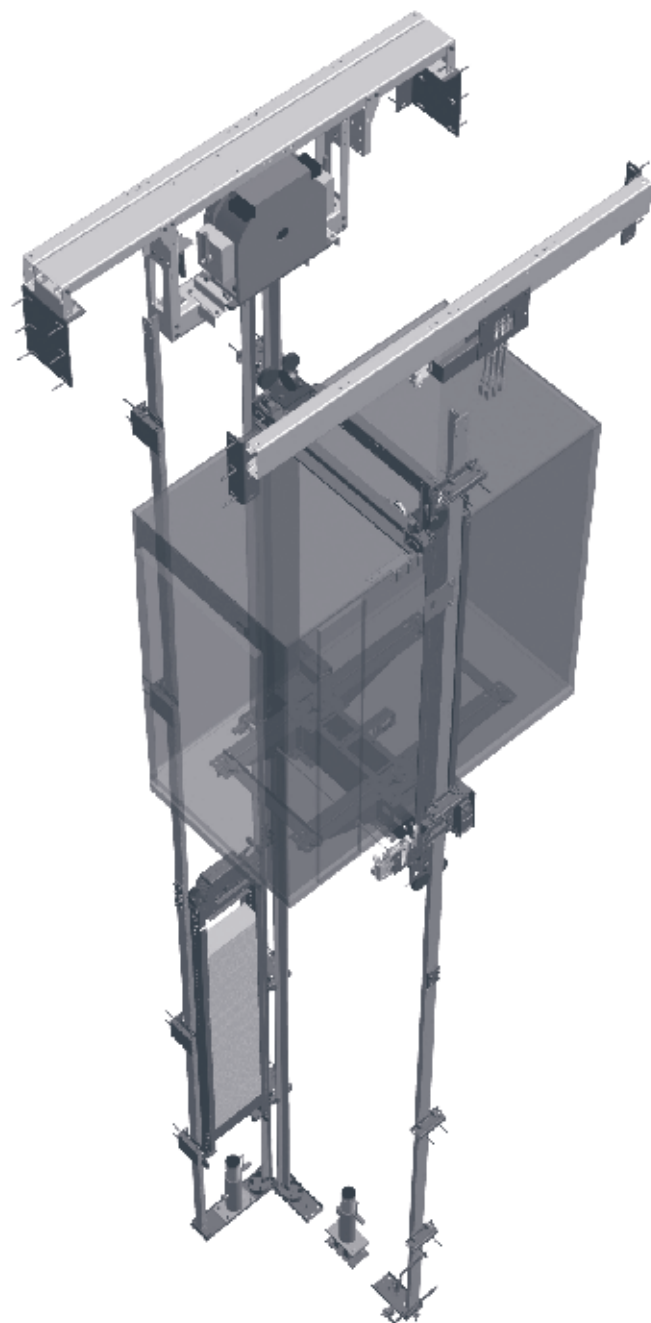

Capacité (plage de charge)	630-1 000 kg
Vitesse nominale	1,6 m/s
Accès	Simple Double accès 0°-180°
Manœuvre	Altamira II
Cabines	Lignes 200R, ST, 300R
Portes de cabine et portes paliers	800, 900, 1 000 ou 1 100 mm
Course maximale	60 m

 CHARGE NOMINALE • 630kg / 8 personnes

 SUSPENSION • 2:1

 VITESSE MAXIMALE • 1,6 m/s

Accès Angle	Cabine		Gaine		Hauteur dernier niveau** HC 2200mm	Cuvette	Type portes Maximum
	Largeur (A)	Profond. (B)	Largeur (C)	Profond. (D)			
1/0°	1 100	1 400	1 650	1 655	3 800	1 300	Télescopique 2H PL900
	1 100	1 400	1 650	1 619			Central 2H PL900
2/180°	1 100	1 400	1 650	1 750			Télescopique 2H PL900
	1 100	1 400	1 650	1 678			Central 2H PL900

 CHARGE NOMINALE • 750kg / 10 personnes

 SUSPENSION • 2:1

 VITESSE MAXIMALE • 1,6 m/s

Accès Angle	Cabine		Gaine		Hauteur dernier niveau** HC 2200mm	Cuvette	Type portes Maximum
	Largeur (A)	Profond. (B)	Largeur (C)	Profond. (D)			
1/0°	1 100	1 600	1 650	1 855	3 800	1 300	Télescopique 2H PL900
	1 300	1 400	1 850	1 655			Télescopique 2H PL900
	1 100	1 600	2 000	1 819			Central 2H PL900
	1 300	1 400	2 000	1 619			Central 2H PL900
2/180°	1 100	1 600	1 650	1 950			Télescopique 2H PL900
	1 300	1 400	1 850	1 750			Télescopique 2H PL900
	1 100	1 600	2 000	1 878			Central 2H PL900
	1 300	1 400	2 000	1 678			Central 2H PL900

 CHARGE NOMINALE • 1 000kg / 13 personnes

 SUSPENSION • 2:1

 VITESSE MAXIMALE • 1,6 m/s

Accès Angle	Cabine		Gaine		Hauteur dernier niveau** HC 2200mm	Cuvette	Type portes Maximum
	Largeur (A)	Profond. (B)	Largeur (C)	Profond. (D)			
1/0°	1 100	2 100	1 650	2 355	3 800	1 300	Télescopique 2H PL900
	1 600	1 400	2 150	1 655			Télescopique 2H PL1100
	1 100	2 100	2 000	2 319			Central 2H PL900
	1 600	1 400	2 175	1 619			Central 2H PL900
2/180°	1 100	2 100	1 650	2 450			Télescopique 2H PL900
	1 600	1 400	2 150	1 750			Télescopique 2H PL1100
	1 100	2 100	2 000	2 378			Central 2H PL900
	1 600	1 400	2 175	1 678			Central 2H PL900

Champs d'application (mécanique standard)

Course maximale	Jusqu'à 60 m
	Cuvette Minimum standard : 1 300 mm
Gaine	Hauteur dernier niveau Minimum standard (cabine 2 200 mm) : 3 800 mm Minimum réduit (cabine 2 000 mm) : 3 600 mm
	Largeur minimale Largeur cabine + 550 mm
Cabine	Profondeur minimale 1 400 mm
	Profondeur maximale 2 100 mm
	Largeur minimale 1 000 mm
	Largeur maximale 1 650 mm
	Hauteur standard 2 200 mm (2 050 mm et 2 100 mm en option)

Cabine EN 81-70

* En fonction du type de porte et de l'ouverture.

** Option hauteur dernier niveau réduite de 3 600 mm avec cabine de 2 000 mm.

*** Pour les ascenseurs au sol en marbre ou cabines panoramiques, vérifier la cuvette et la HSD.

Pour les ascenseurs à cabine de hauteur réduite, consulter la cuvette et la HSD.

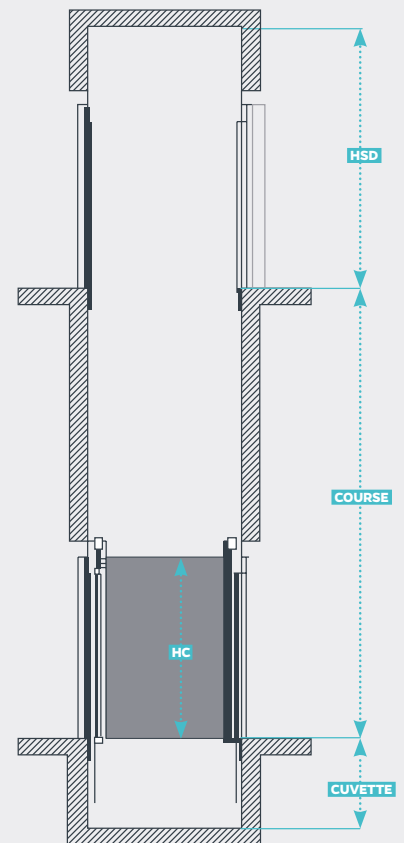
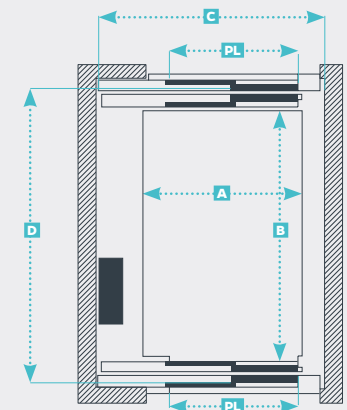

La solution flexible pour le secteur commercial

- Silens Pro Vanguard III® est un ascenseur **sans salle des machines avec moteur gearless** à aimants permanents **idéal** pour les immeubles de bureaux, les centres commerciaux, les hôtels ou les autres installations, et dont la course peut atteindre jusqu'à 40 mètres.
- Silens Pro Vanguard III® est un ascenseur **robuste, fiable et ayant une longue durée de vie.**
- Il permet un accès **simple, double à 90° ou 180° et triple.**
- Il est équipé d'un moteur gearless **silencieux, écologique, compact et léger**, conçu pour occuper le moins d'espace possible au sein de la gaine.
- **Diminution considérable** de la **consommation d'énergie.**
- **Maintenance et installation faciles.** Outils de montage spécifiques disponibles sur demande.
- Équipé de série de la fonction **d'approche directe au palier**, qui dote l'ascenseur d'un **confort de transport** inégalé.
- Conforme aux normes **EN81-20 et EN81-50.**

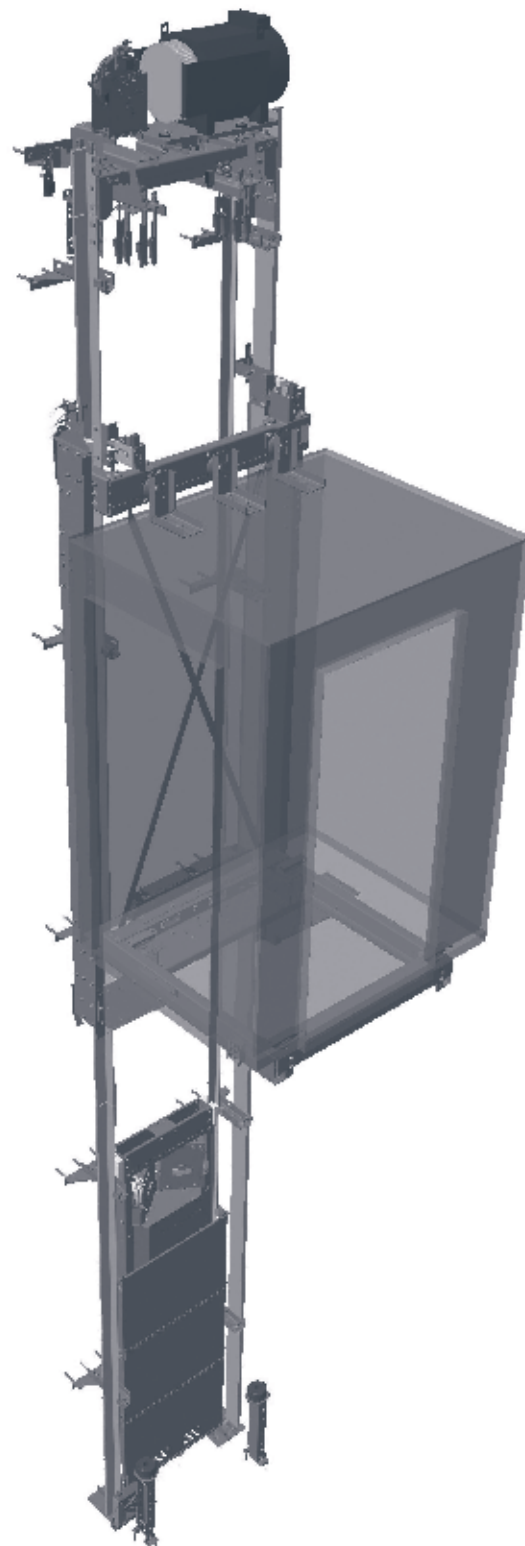

Capacité (plage de charge)	750-1 275 kg
Vitesse nominale	1 et 1,4 m/s
Accès	Simple Double accès 90°-180° Accès triple
Manœuvre	Altamira II
Cabines	Lignes 200R, ST, 300R
Portes de cabine et portes paliers	800, 900, 1 000, 1 100 ou 1 200 mm
Course maximale	40 m

 CHARGE NOMINALE • 750kg / 10 personnes

 SUSPENSION • 2:1

 VITESSE MAXIMALE • 1 m/s

Cabine EN 81-70

Accès Angle	Cabine		Gaine		Hauteur dernier niveau** HC 2200mm	Cuvette	Type portes Maximum
	Largeur (A)	Profond. (B)	Largeur (C)	Profond. (D)			
1/0°	1 100	1 600	1 650	1 855	3 450	1 100	Télescopique 2V PL900
2/90°	1 100	1 600	1 755	1 855			
2/180°	1 100	1 600	1 650	1 950			

* En fonction du type de porte et de l'ouverture.

** Hauteur sous dalle minimum (1 m/s): 3250mm (Hauteur cabine 2000mm).
Hauteur sous dalle minimum (1,4 m/s): 3600mm (Hauteur cabine 2000mm)

 CHARGE NOMINALE • 1 000kg / 13 personnes

 SUSPENSION • 2:1

 VITESSE MAXIMALE • 1 m/s

Accès Angle	Cabine		Gaine		Hauteur dernier niveau** HC 2200mm	Cuvette	Type portes Maximum
	Largeur (A)	Profond. (B)	Largeur (C)	Profond. (D)			
1/0°	1 100	2 100	1 650	2 355	3 450	1 100	Télescopique 2V PL900
2/90°	1 100	2 100	1 755	2 355			
2/180°	1 100	2 100	1 650	2 450			
1/0°	1 400	1 600	1 950	1 855	3 450	1 100	Télescopique 2V PL900
2/90°	1 400	1 600	2 055	1 855			
2/180°	1 400	1 600	1 950	1 950			

 CHARGE NOMINALE • 1 275kg / 17 personnes

 SUSPENSION • 2:1

 VITESSE MAXIMALE • 1 m/s

Accès Angle	Cabine		Gaine		Hauteur dernier niveau** HC 2200mm	Cuvette	Type portes Maximum
	Largeur (A)	Profond. (B)	Largeur (C)	Profond. (D)			
1/0°	1 400	2 000	1 950	2 255	3 450	1 100	Télescopique 2V PL1100
2/90°	1 400	2 000	2 055	2 255			
2/180°	1 400	2 000	1 950	2 350			
1/0°	1 400	2 000	1 950	2 219	3 450	1 100	Central 2H PL900
2/90°	1 400	2 000	2 019	2 219			
2/180°	1 400	2 000	1 950	2 278			

Vitesse

Vitesse nominale de 1 m/s. Option à 1,4 m/s avec cuvette de 1300mm minimum et hauteur sous dalle de 3800mm)

Champs d'application (mécanique standard)

Course maximale	Jusqu'à 40 m	
	Cuvette	Minimum standard : 1 100 mm
Gaine	Hauteur dernier niveau	Minimum standard (cabine 2 200 mm) : 3 450 mm Minimum réduit (cabine 2 000 mm) : 3 250 mm
	Largeur minimale	Largeur cabine + 550 mm
	Profondeur minimale	1 400 mm
	Profondeur maximale	2 500 mm
Cabine	Largeur minimale	1 050 mm
	Largeur maximale	1 600 mm
	Hauteur standard	2 200 mm (2 000 mm et 2 400 mm en option)

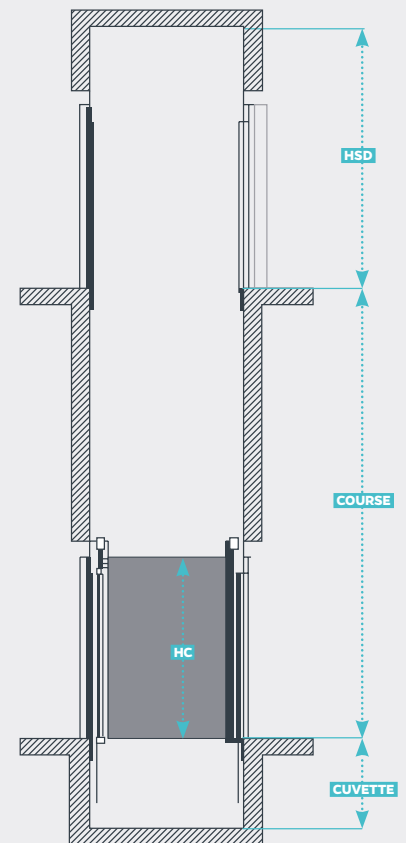
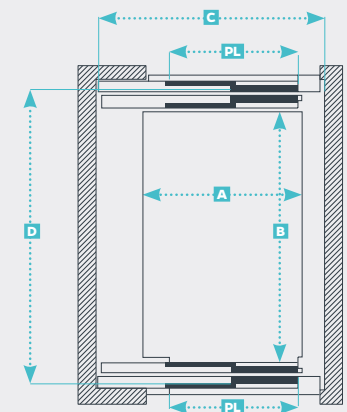





Design d'avant-garde au service de l'utilisateur

Les nouvelles décorations proposées ont été spécialement conçues pour **Silens Pro®**, elles ont été soignées dans le moindre détail pour répondre aux attentes les plus exigeantes des utilisateurs, tant sur le plan esthétique que fonctionnel, offrant ainsi un atmosphère convivial pouvant s'intégrer facilement dans tous les contextes architecturaux.





Série 200 *Revolution*

Les cabines de la **Série 200 Revolution** sont fabriquées en skinplate disponibles en différentes couleurs.

- **Éclairage de cabine** direct au moyen de spots LED au choix.
- **Portes de cabine** et **entrée de cabine** fournies en acier inoxydable brossé.
- **Boîte à boutons de cabine** modèle BCR1 qui intègre un indicateur TFT couleur 7". Autres panneaux de boutons cabine disponibles.
- **Plinthes** en option, finition aluminium anodisé
- **Sol cabine** disponible en polymères haute résistance.
- **Main-courante** en acier inoxydable AISI 304. Cabine disponible avec main-courante sur toutes les parois ou sans main-courante.
- **Miroir mi-hauteur.**
- Design conforme à la Directive 2014/33/UE, EN81-20, EN81-50 et EN81-70.





Série *Revolution ST*

Les cabines de la **Série ST Revolution** sont fabriquées en tôle d'acier inoxydable de différentes textures.

- **Éclairage de cabine** direct au moyen de spots LED au choix.
 - **Portes de cabine** et entrée de cabine fournies en acier inoxydable brossé.
 - **Boîte à boutons de cabine** modèle BCR2 qui intègre un indicateur TFT couleur 7". Autres panneaux de boutons cabine disponibles.
 - **Plinthes** en option, finition aluminium anodisé
 - **Sol cabine** disponible en polymères haute résistance. Autres finitions disponibles sur demande.
- Main-courante** en acier inoxydable AISI 304. Cabine disponible avec main-courante sur toutes les parois ou sans main-courante.
- **Miroir mi-hauteur.**
 - Conception conforme à la directive 2014/33/UE, EN 81-20, EN 81-50 et EN81-70



Série 300 *Revolution*

Les cabines de la **Série 300 Revolution** sont fabriquées en acier galvanisé puis décorée avec un habillage stratifié proposé dans différentes couleurs au choix.

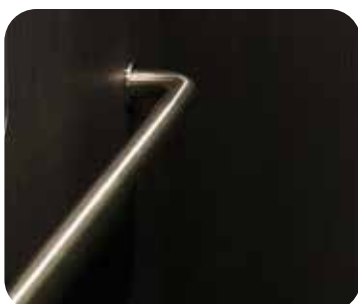

- **Éclairage de cabine** direct au moyen de spots LED au choix.
- **Portes de cabine** et entrée de cabine fournies en acier inoxydable brossé.
- **Boîte à boutons de cabine** modèle BCR2 qui intègre un indicateur TFT couleur 7". Autres panneaux de boutons cabine disponibles.
- **Plinthes** avec finitions d'aluminium anodisé.
- **Sol cabine** disponible en polymères haute résistance.
- **Main-courante** en acier inoxydable AISI 304. Cabine disponible avec main-courante sur toutes les parois ou sans main-courante.
- **Miroir grande-hauteur.**
- Conception conforme à la directive 2014/33/UE, EN 81-20, EN 81-50 et EN81-70.

La dimension intérieure réelle des cabines avec décoration 300R sera inférieure (épaisseur de décoration pour chaque mur décoré) à la dimension nominale indiquée dans les tableaux / plans.

Les réglementations EN 81:20, EN 81:70 et AS1735-12 déterminent que la mesure de la cabine doit être effectuée entre les murs porteurs, permettant une réduction de la surface interne due aux différentes finitions des murs. La décoration 300R est conforme à toutes les réglementations précédemment citées.



Panneaux de cabine

Série 200® Revolution · Skinplate

PB10 35	PB15 51	PB20 64	PB25 37	PB30 53	PB35 18
PB40 64	PB50 43	PB55 57	PB60 15	P422 32	P432 35
PB80 30	PB65 32	PB70 15	PB75 7	P222 72	

Série Revolution ST® · Acier inoxydable

Inox brossé 45	Linen 20	Inox gravé 22

Série 300® Revolution · Habillage stratifié

PM60 7	PM 20 7	PM 25 44	PM 35 73	PM 40 34	PM 45 31	
PM 50 24	PM 55 9	PM65 40	PM70 35	PM75 14	PM80 10	PM85 13



Sols

Light Reflectance Value

Caoutchouc



S45GN 4



S42GB 27



S101 10



S102 26



S52GN 15



S62GG 58

Granite



Gris perlé 35



Granite clair 35



Granite noir 5

Marbre



Marbre blanc 85



Marbre marron 65

Acier inoxydable



S2_I 39



S35_I 45

Aluminium



S3AL 42

Décassement disponible sur demande (25 mm)



Main-courante



PSR 45



Éclairage



Spot LED 80

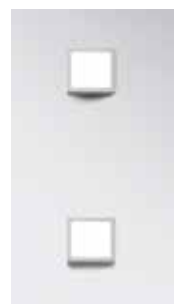

Spot LED square 80



Miroirs

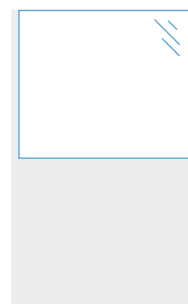

Miroir mi-hauteur*

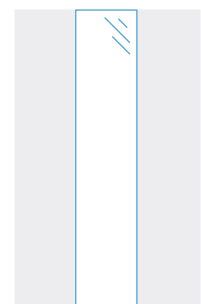

Miroir grande-hauteur*

*Miroir de sécurité large, depuis le dessus de la main courante jusqu'au plafond.

**Miroir de sécurité large depuis la plinthe jusqu'au plafond



Boîtes à boutons de cabine, boutons et indicateurs

Boîtes à boutons de cabine

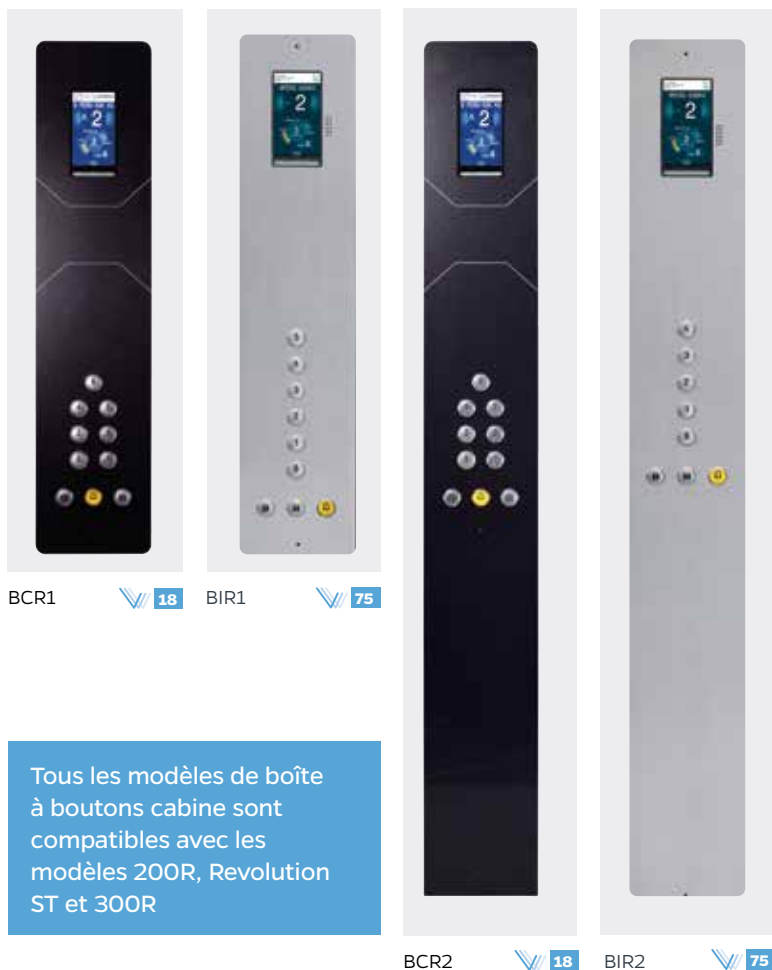

BCR1 18 BIR1 75

Tous les modèles de boîte à boutons cabine sont compatibles avec les modèles 200R, Revolution ST et 300R

BCR2 18 BIR2 75

Boutons d'appel de cabine



PCEB* US91(**)(***) PCMT(**)

- * Boutons d'appel en acier inoxydable avec chiffres (norme EN81-70) et braille.
- ** Uniquement pour boîtes à boutons BIR1 et BIR2.
- *** Boutons US91, 10 arrêt max.

Indicateur de cabine



Smartech (7")

Boîtes à boutons palières



BER1* BER2** BER3***

- * Boutons d'appel intégrés au montant de porte.
- ** Plastron.
- *** En saillie.

Boutons d'appel

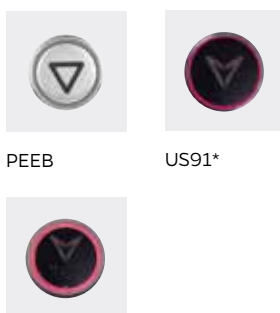

PEEB US91*

PCMT**

- * Uniquement pour le modèle BER2.
- ** Uniquement pour les modèles BER2 et BER3

Signalisation palière



Display Smartech HR*

HLER - Cabine**

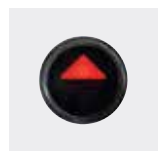

FERV

- *Option EN81-70: avec "flèche de direction prochaine" et gong** EN81-70

Indicateur de cabine Smartech



Disponibilité de l'ascenseur avant le voyage. L'indicateur indique si l'ascenseur est disponible et prêt à être utilisé.

Fonction Smartech Autotest. Affiche la vérification des systèmes et des éléments de sécurité de l'ascenseur avant chaque voyage.

Position et sens. Indique la position de l'ascenseur dans le bâtiment à chaque instant ainsi que le sens dans lequel il se déplace.

Étage de destination et temps restant avant l'arrivée. Indique l'étage de destination de l'ascenseur ainsi que les secondes restantes avant l'arrivée.

Vitesse. Le passager est informé en temps réel de la vitesse de l'ascenseur lors de chaque voyage, depuis son démarrage jusqu'à ce qu'il s'arrête à l'étage de destination.

Consommation d'énergie. Indique au passager si l'ascenseur consomme de l'énergie ou devient générateur d'énergie pendant le voyage, réduisant alors les coûts d'exploitation du bâtiment.

Indication d'arrivée à destination. Indique aux passagers que l'ascenseur a atteint l'étage de destination.

Heure et date. Indique l'heure et la date actualisées en temps réel.

Capacité de charge et personnes. Indique la charge maximale en kilogrammes et le nombre maximal de passagers que l'ascenseur peut transporter.

Indicateur Smartech de palier*

*En option

Messages de bienvenue. L'écran adresse des messages de bienvenue à l'utilisateur adaptés aux différentes tranches horaires de la journée.

Position et sens. Affiche la position de la cabine en temps réel et le sens du voyage pour le passager attendant sur le palier.

Flash LED avant l'arrivée de l'ascenseur. L'indicateur attire l'attention du passager au moyen d'un flash pour l'informer de l'arrivée imminente de la cabine à son étage.

Messages relatifs à l'état de l'ascenseur. L'indicateur fournit au passager des informations importantes, par exemple sur le nombre trop élevé de personnes dans la cabine, la présence d'obstacles devant la porte, l'entrée ou la sortie de passagers, ou sur tout autre type d'événement.

Compteur de temps d'attente. Affiche une barre de progression et un compteur qui informe l'utilisateur des secondes restantes avant l'arrivée de l'ascenseur, avec une précision parfaite et une actualisation en temps réel.

Consommation d'énergie. Indique au passager si l'ascenseur consomme de l'énergie ou devient générateur d'énergie pendant le voyage, réduisant ainsi les coûts d'exploitation du bâtiment.

Messages vocaux. L'indicateur transmet au passager des informations liées au voyage grâce à un synthétiseur vocal intégré au cadre. Le volume du synthétiseur peut être configuré en fonction des différentes tranches horaires de la journée.



AVEC
SYNTHÉTISEUR
VOCAL!

Commande Altamira II : le cerveau de **Silens Pro**®

La commande **Altamira II** est entièrement conçue et fabriquée par **IMEM Ascenseurs** afin de contrôler, avec la plus grande précision, toutes les actions réalisées par un ascenseur ou un groupe d'ascenseurs de la gamme **Silens Pro**®.

Il propose tous les avantages d'un système de communication Bus CAN, contrôlant des groupes allant jusqu'à 8 ascenseurs, 64 arrêts et une vitesse de 5 m/s.

Altamira II peut résoudre simplement les fonctionnalités les plus standard ainsi que les plus complexes et sophistiquées, sans avoir recours aux traditionnelles solutions électromécaniques.

01

Une intégration parfaite, pour des performances parfaites.

- **Altamira II** est entièrement intégré aux conceptions mécaniques de toute la gamme d'ascenseurs **Silens Pro**®. Ainsi, dans un ascenseur **Silens Pro**®, les éléments mécaniques et électriques agissent comme s'ils ne faisaient qu'un afin d'assurer un rendement et des performances exceptionnels.
- **Altamira II** minimise le nombre de capteurs et de composants nécessaires, permet une exploitation optimale de l'espace, apporte un maximum de confort de voyage et diminue la consommation électrique.
- En qualité de fabricants, nous ne proposons pas uniquement à nos clients des ascenseurs qui apportent des solutions électriques et mécaniques intégrées avec une parfaite compatibilité. Nous proposons également une assistance technique complète, économisant du temps et apportant une aide efficace tout au long du cycle de vie de nos ascenseurs.

02

Facilité et rapidité d'installation

- **Altamira II** est livré pré-monté, pré-connecté et pré-testé, ce qui simplifie son installation et réduit toute marge d'erreur.
- Les schémas de fonctionnement du variateur et des machines parfaitement configurés s'accordent au fonctionnement d'**Altamira II** pour chaque système **Silens Pro**® (Top, Compact, Vanguard ou Mega).
- Les temps de montage sont diminués grâce à la suppression presque complète des capteurs et des aimants traditionnels.
- **Altamira II** intègre un logiciel qui permet à une seule personne d'effectuer l'opération d'alignement depuis l'intérieur de la cabine en quelques minutes seulement.
- L'armoire de commande peut être installée avec une flexibilité totale dans n'importe quel emplacement du bâtiment, jusqu'à une distance maximale de 20 mètres du système d'entraînement*.

*Dans certaines configurations, l'armoire de commande peut être située à plus de 20 m du système d'entraînement. À voir selon le cas.



Smart City by IMEM®

Diagram illustrating the Smart City by IMEM ecosystem components:

- RAPPORTS NUMÉRIQUES
- BUREAU VIRTUEL
- SMART CITY by IMEM
- APP IMEM LIFE
- IMEM CLOUD

En tant qu'utilisateurs d'un ascenseur Silens Pro® vous aurez accès à l'écosystème d'outils numériques Smart City®. Ce système vous permet notamment de gérer vos appareils, suivre nos programmes de maintenance, ou encore de recevoir des rapports périodiques.

Votre ascenseur connecté à l'avenir

Votre ascenseur **Silens Pro®** sera bientôt compatible avec le kit de connectivité IMEM Cloud®. Grâce à ce système, votre ascenseur est connecté à Internet 24 heures sur 24, 365 jours par an. **L'objectif : atteindre l'excellence en matière de maintenance grâce à un outil qui transmet en temps réel au service technique tout ce qui se passe sur l'ascenseur, et offrir aux passagers une expérience utilisateur en constante évolution.**



Augmentation du temps de fonctionnement sans interruption de l'ascenseur grâce aux capacités accrues de surveillance à distance.



Réduction des temps de résolution des incidents.



Meilleure expérience utilisateur grâce aux actualisations en temps réel et la connexion à d'autres appareils



Eviter des futures interventions, grâce à la maintenance prédictive.



Fonctions opérationnelles et de service

✓ Approche directe

L'ascenseur s'approche de l'étage sans vitesse intermédiaire afin de s'arrêter en douceur au niveau du palier. La position de la cabine est calculée en permanence, sans à avoir recours à des aimants.

✓ Mode retour

La cabine retourne au palier de retour si elle est située en dessous de celui-ci ou lorsqu'il n'y a plus d'ordres ou d'appels en attente. N'importe quel palier peut être configuré en tant que palier de retour.

✓ Enregistrement max. cabine

Nombre maximal d'enregistrements en cabine. Fonction anti-vandalisme.

✓ Manoeuvre de pompiers

En cas d'incendie, le contrôle qui envoie l'ascenseur au palier défini en tant que palier de pompiers est activé. Si l'ascenseur se déplace dans le sens opposé au palier de pompiers, il s'arrêtera au premier arrêt possible et, sans ouvrir les portes, il retournera au palier de pompiers. Si l'ascenseur se déplace dans le sens de l'arrêt du palier de pompiers, il ne s'arrêtera pas avant d'avoir atteint cet étage. Cette manoeuvre est conforme à la norme EN81.73.

✓ Manoeuvre de lutte anti-incendie -EN81.72-

Lorsque cette manoeuvre s'achève, le fonctionnement normal peut être relancé par l'intermédiaire ou non de la réinitialisation. Cette manoeuvre est conforme à la norme EN81.72.

✓ Manoeuvre de non desserte des niveaux sinistrés

Empêche l'arrêt de l'ascenseur au palier où un incendie est détecté. Si, lorsque ce signal est activé, l'ascenseur est en train de s'arrêter à cet étage, la cabine s'arrête sans ouvrir les portes et se dirige vers un autre étage.

✓ Hors service

Permet de mettre l'ascenseur hors service, que ce soit à un arrêt donné ou au premier palier où il peut s'arrêter.

✓ Service indépendant

L'ascenseur n'accepte que les ordres enregistrés depuis depuis la boîte à boutons de cabine.

✓ Signal charge complète

L'ascenseur ne répond pas aux appels provenant de l'extérieur s'il se trouve en pleine charge.

✓ Temporisation de l'éclairage de cabine

Permet de minuter l'arrêt de l'éclairage de la cabine. Il est désactivé une fois que les portes sont fermées.

✓ Ventilateur de cabine

Comprend un ventilateur temporisé en cabine.

✓ Détection automatique de la présence d'eau dans la cuvette

Détecte la présence d'eau dans la cuvette avec arrêt de l'ascenseur aux étages intermédiaires ou supérieurs.

✓ ECOSAVER®

Système régénératif qui récupère et stocke l'énergie généré par l'ascenseur, afin de l'utiliser ultérieurement, réduisant ainsi la consommation totale d'énergie.

✓ Sismique -EN81.77-

Manoeuvre conforme à la norme EN81.77.

✓ Sécurité anti-vandalisme

En cas d'accès non autorisé au toit de la cabine, l'ascenseur ne peut pas être utilisé, afin d'empêcher tout acte de vandalisme ou inapproprié.

✓ Stand-by

Permet à l'ascenseur de diminuer sa consommation électrique lorsqu'il n'est pas utilisé.

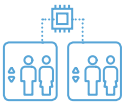

Fonctions **commande multiple**

- ✓ **Multiples**
Jusqu'à 8 ascenseurs peuvent être contrôlés.
- ✓ **Commande système multiple**
Permet le fonctionnement dans un système multiple lorsque les différents ascenseurs ont des hauteurs différentes.
- ✓ **Limite hors service**
Programmer le nombre de défaillances consécutives nécessaires pour qu'un ascenseur entre en *Hors service*. En groupes d'ascenseurs, elle permet de mettre *Hors service* une cabine qui enregistre constamment des erreurs, de sorte que d'autres cabines traitent les appels entrants.
- ✓ **Trafic entrant en systèmes Multiplex**
Permet d'établir une tranche horaire pendant laquelle un important trafic entrant est enregistré dans le bâtiment, à partir d'un étage donné, pour essayer de simplifier la gestion du système multiple afin de réduire l'attente des voyageurs pour avoir une cabine disponible.
- ✓ **Trafic sortant en systèmes Multiplex**
Identifie une tranche horaire pendant laquelle un important trafic sortant de passagers est enregistré à partir d'un étage donné, permettant la réduction du temps d'attente de ces derniers.



Fonctions de **fonctionnement de portes**

- ✓ **Fermeture rapide des portes**
Permet de raccourcir le temps entre les arrêts à l'aide d'un bouton poussoir en cabine qui peut être actionné si des ordres de cabine existent.
- ✓ **Door hold**
Clé sur le boîtier de commande de cabine qui maintient la porte ouverte comme s'il s'agissait d'une cellule photoélectrique.
- ✓ **Nudge**
Les portes se referment lentement en cas d'interruption prolongée de la barrière immatérielle en avertissant de façon visible et/ou sonore les personnes se trouvant dans la cabine.
- ✓ **Barrière 2D**
Barrière 2D, conformément à la norme EN81.20
- ✓ **Autodiagnostic barrière 2D**
Autodiagnostic de la barrière 2D pendant lequel les capteurs de portes sont automatiquement vérifiés.



Fonctions de **signalisation et affichage**

- ✓ **Gong de sortie, tonalité ascendante et tonalité descendante -EN81.70-**
Active un son ascendant en montée et descendant en descente.
- ✓ **Fonction surcharge**
L'écran affiche une indication visuelle et sonore visant à informer l'utilisateur de la surcharge en cabine.
- ✓ **Synthétiseur vocal**
Un synthétiseur vocal émet des messages d'information sur le fonctionnement de l'ascenseur.



Fonctions de **fonctionnement d'urgence**

- ✓ **Secours automatique**
Le secours automatique en ascenseurs électriques est réalisé par ASI et les portes sont ouvertes après le déplacement. Un palier de destination est programmé.
- ✓ **Secours manuel**
Le secours manuel peut être de deux types : par ouverture des freins et déplacement de la cabine en fonction de l'équilibre de la charge ou par ASI haute puissance et boutons poussoirs de sens de déplacement qui permettent de monter ou de descendre l'ascenseur.
- ✓ **Éclairage de secours sur la boîte à boutons de cabine**
En cas de coupure de courant, l'éclairage de secours s'allume sur la boîte à boutons de cabine de cabine qui fournit un éclairage conforme à la norme EN81.20.
- ✓ **Éclairage de secours plafond cabine**
En cas de coupure de courant, l'éclairage de secours sera assuré par une partie de l'éclairage du plafond de cabine conformément à la norme EN81-20 ceci pendant 2 heures.

- ✓ **Fonction standard**
- **Fonction en option**

Design et fabrication en Europe

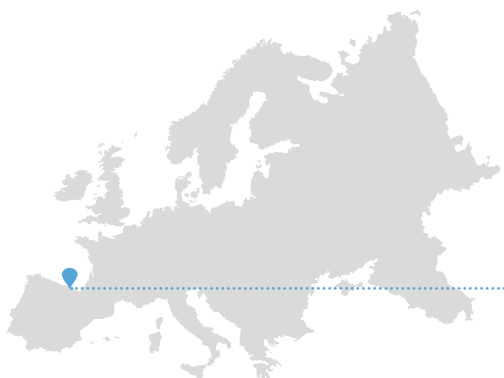

- ✓ Nos ascenseurs sont conçus et fabriqués dans nos propres usines en Europe.
- ✓ Nous suivons les normes européennes de qualité les plus exigeantes.
- ✓ Nous prêtons une attention toute particulière à la sécurité de nos utilisateurs, à la durabilité et au respect de l'environnement.



Service Export

C/ Adarzo 167-B · 39011 Peñacastillo · Santander, Espagne

Tel: (00 34) 942 34 60 20 **Fax:** (00 34) 942 35 53 64 **E-mail:** comex@imem.com

www.imem.com



ER-0426/1997



GA-2008/0458



SST-0008/2008



Toute l'information figurant dans ce catalogue est la propriété de IMEM Ascenseurs. La reproduction totale ou partielle de son contenu est strictement interdite sauf autorisation expresse de IMEM, S.L. La distribution ou copie de photos, logotypes et de tout autre élément graphique est strictement interdite, IMEM Ascenseurs étant seule propriétaire de tous les droits de propriété intellectuelle.

IMEM se réserve le droit de modifier les caractéristiques, les options et les couleurs mentionnées dans ce catalogue. Toutes les images publiées le sont à titre purement descriptif. Les couleurs et les matériaux peuvent légèrement différer de ceux livrés réellement.