

 SilensPRO®



Silens Pro® Ascensores sin cuarto de máquinas

Silens Pro® es una gama completa de ascensores **sin cuarto de máquinas con tracción gearless** de imanes permanentes diseñada para **satisfacer cualquier necesidad de tráfico vertical**.

La gama de ascensores **Silens Pro®** cubre un **amplísimo rango de cargas, tamaños, velocidades, aplicaciones y posibilidades decorativas** aportando la solución óptima para cada proyecto y tipo de edificio.



Edificios existentes

Los edificios existentes disponen de poco espacio o huecos complicados.

Silens Pro Compact® es un ascensor gearless de última generación capaz de entrar en los huecos más reducidos.



Centros Comerciales

Silens Pro Vanguard® y **Silens Pro Mega®** son ascensores muy indicados para el transporte de pasajeros y carga en centros comerciales y retails: ofrecen capacidad para grandes cargas, son robustos y muy fiables.



Edificios Residenciales

Silens Pro Top® es la solución ideal para edificios residenciales por su fiabilidad, durabilidad, seguridad para el pasajero, silencio y confort.



Hospitales

Los hospitales demandan el transporte seguro, fiable y silencioso de pacientes y equipo médico: **la gama Silens Pro®** ofrece diversas soluciones duraderas, fiables y especialmente diseñadas para uso en centros médicos.



Oficinas y hoteles

Los edificios de oficinas y hoteles suelen presentar altos volúmenes de tráfico de pasajeros. Existen **diversas soluciones Silens Pro®** capaces de resolver cualquier necesidad de tráfico vertical en edificios de oficinas y comerciales para una óptima gestión del tráfico.



Una gama: todas las soluciones

Le presentamos la gama **Silens Pro**[®]: lo más avanzado en ascensores MRL gearless de altas prestaciones.



Resultados garantizados

Miles de ascensores **Silens Pro**[®] de todo tipo de cargas, tamaños y configuraciones **instalados en más de sesenta países de los cinco continentes son la mejor garantía** de su alto rendimiento, capaz de satisfacer las demandas y especificaciones más exigentes.



Sin cuarto de máquinas

Los ascensores **Silens Pro**[®] no requieren de cuarto de máquinas para su instalación, ahorrando espacio y proporcionando una mayor libertad de diseño del edificio.



Tracción ecológica, eficiente y silenciosa

La gama de ascensores **Silens Pro**[®] está equipada con motores gearless de imanes permanentes de última generación silenciosos, ecológicos, de reducido consumo energético, compactos y de gran durabilidad.



Eficiencia energética

Un ascensor **Silens Pro**[®] es sinónimo de eficiencia energética y sostenibilidad.

Los ascensores **Silens Pro**[®] han obtenido la máxima calificación en eficiencia energética según el estándar VDI4707 para las cinco categorías por intensidad de uso: AAAAA.



Confort de viaje imbatible

Un ascensor **Silens Pro**[®] proporciona siempre al pasajero una experiencia de viaje única caracterizada por su desplazamiento suave y silencioso sin oscilaciones, vibraciones o movimientos bruscos.

- La potente maniobra **Altamira II** diseñada y fabricada por **IMEM** controla el ascensor con total precisión en perfecta integración con el motor gearless y el resto de elementos que regulan el viaje.
- Solo los ascensores **Silens Pro**[®] incluyen de serie el **Sistema de Aproximación Directa a Planta** que optimiza la velocidad del ascensor en cada viaje y reduce tiempos de desplazamiento y espera.



Instalación sencilla y rápida

El protocolo de instalación de **Silens Pro**® es el resultado de muchos años de investigación y experiencia y está diseñado para posibilitar un transporte, manejo y ensamblaje del material en obra lo más fácil y rápido posible, minimizando los costes de personal y garantizando los mejores resultados.

Optimización del Packaging

Silens Pro® se entrega en un embalaje diseñado para facilitar al máximo el trabajo del personal encargado de su instalación. Todas las partes y componentes del ascensor se suministran en un conjunto protocolizado de bultos debidamente identificados y ordenados en función del proceso secuencial de montaje del equipo. El material se suministra numerado y etiquetado y se acompaña de listas, documentaciones y manuales de montaje con alto grado de detalle.

Enchufar y listo

Los conjuntos eléctricos se suministran pre-testados y pre-cableados y son probados con la misma maquina gearless que se suministrará con el ascensor. Todo ello reduce enormemente los márgenes de error en obra acortando el proceso de instalación y optimizando los resultados.



Soporte técnico de profesional a profesional

Durante las labores de instalación y/o mantenimiento, proporcionamos a nuestros clientes un soporte técnico mecánico y eléctrico a la medida de sus necesidades particulares. En tiempo real, en su idioma y por medio de ingenieros altamente cualificados.

Formación al cliente

- Ofrecemos a nuestros clientes herramientas de aprendizaje y formación multilingüe tanto en formato presencial como remoto.
 - Entre nuestras herramientas formativas existen vídeos detallados de los procesos de montaje de cada ascensor así como manuales paso a paso.
-



Consideramos la **sostenibilidad económica, social y ambiental** como referencia para equilibrar nuestra actividad empresarial.

Fabricación Sostenible

Los ascensores **Silens Pro**[®] están diseñados y fabricados acorde con los más modernos y sostenibles procesos productivos.

- En la fabricación los ascensores **Silens Pro**[®] se emplean principalmente piezas y componentes galvanizados que minimizan el uso de pinturas y posibilitan un menor consumo de acero por ascensor, lo que significa una utilización más eficiente y responsable de los recursos.
- Empleamos acero especial de alta resistencia que reduce el peso de las mecánicas y potencia el ahorro energético.
- Todo el ciclo productivo de los ascensores **Silens Pro**[®] desde la entrada de materias primas hasta el tratamiento de residuos es sostenible y acorde a **ISO 14001**, una norma aceptada internacionalmente que establece cómo implementar un sistema de gestión medioambiental eficaz.

Opciones de eficiencia energética

El consumo eficiente y sostenible de la energía es un objetivo común.

- Elegir la solución **Silens Pro**[®] idónea para cada proyecto y tipo de edificio, el número adecuado de ascensores a instalar y su tamaño son los primeros pasos a dar para optimizar el ahorro de energía.
- Cuando las cabinas no están ocupadas por pasajeros, los ascensores pueden entrar en **modo stand-by**. Con ello se posibilita un importante ahorro energético a lo largo del año y una mejor sostenibilidad de la instalación.
- Nuestros motores gearless de imanes permanentes presentan unos niveles de consumo energético muy inferiores a los de una máquina de tracción convencional.
- Los consumos de la iluminación de cabina se reducen drásticamente colocando eficientes focos LED.
- El **Sistema Regenerativo EcoSaver**[®], disponible opcionalmente, permite al motor gearless actuar como generador de energía cuando el ascensor sube vacío o con pocos pasajeros o bien cuando baja con mucho peso.
- Ofrecemos soluciones mediante **acumuladores de energía** que permiten almacenar energía generada durante el viaje posibilitando su posterior consumo con el consiguiente ahorro económico que ello supone.

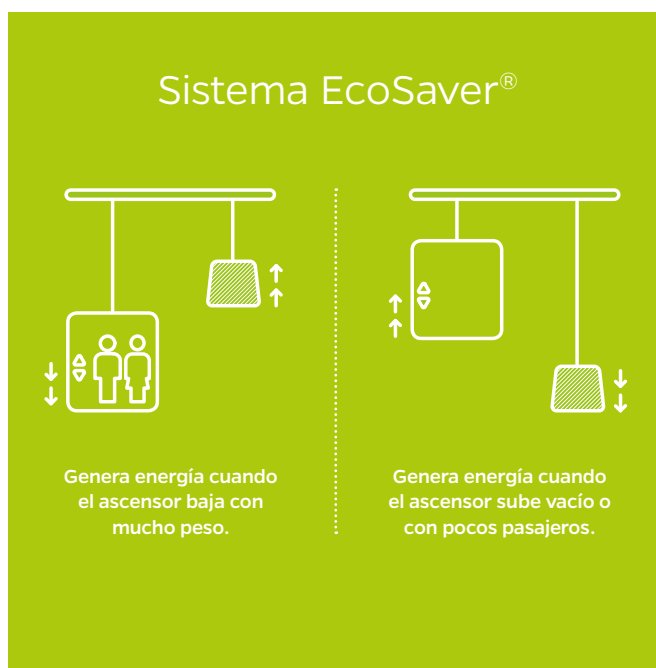

Infinitas posibilidades

Sea cual sea la necesidad y tipo de edificio, siempre hay un ascensor **Silens Pro**® capaz de aportar la solución idónea.

Un **Silens Pro**® para cada necesidad

La gama **Silens Pro**® cubre un rango de cargas desde 300Kg a 1.275Kg con velocidades de 1 y 1,6 m/s. Ello hace que sea cual sea la necesidad y tipo de edificio (residencial, hoteles, hospitales, centros comerciales, oficinas...) siempre haya un ascensor **Silens Pro**® capaz de aportar la solución idónea.

Estructuras

Para aquellos proyectos que lo requieran, ofrecemos de una gama completa de estructuras de montaje modular que se pueden fabricar para cualquier tamaño de hueco y configuración y acabadas en chapa pintada o cristal. Disponemos tanto de estructuras interiores como preparadas para la intemperie.

Amplia gama de puertas de cabina y piso

Los ascensores admiten puertas automáticas de apertura telescópica o central, fabricadas en un rango de anchos desde 700mm hasta 1300mm. Disponibles en diferentes hojas y sentido de apertura y acabadas en acero inoxidable, pintura en una amplia paleta de colores o acristaladas.





Silens Pro® cumple los más exigentes estándares Europeos e internacionales

Europa

EN81-20: Reglas de seguridad para la construcción e instalación de ascensores. Ascensores para el transporte de personas y cargas. Parte 20: Ascensores para personas y cargas.

EN81-50: Reglas de seguridad para la construcción e instalación de ascensores. Ascensores para el transporte de personas y cargas. Parte 50: Reglas de diseño, cálculo, inspecciones y ensayos de componentes de ascensor.

EN81-28: Alarmas a distancia en ascensores de pasajeros y pasajeros y cargas.

EN81-58: Ensayo de resistencia al fuego de las puertas de piso.

EN81-70: Accesibilidad a los ascensores de personas, incluyendo personas con discapacidad.

EN81-71: Ascensores resistentes al vandalismo.*

EN81-72: Ascensores lucha contra incendios.*

EN81-73: Comportamiento de ascensores en caso de incendios.

EN81-77: Ascensores sujetos a condiciones sísmicas.

Adaptación a cada hueco

Cada **Silens Pro®** se fabrica en una amplia variedad de tamaños y configuraciones a pedido aparte de los propuestos en este catálogo, ofreciendo una gran flexibilidad para adaptarse a las necesidades singulares de cada proyecto.

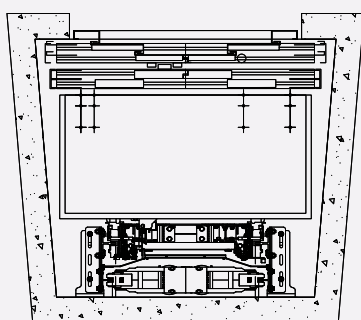

Ejecución especial de Silens Pro Compact® en hueco irregular y reducido.

Australia

AS1735

*Requiere ejecución con cabinas y acabados a pedido. Consultar opciones disponibles.

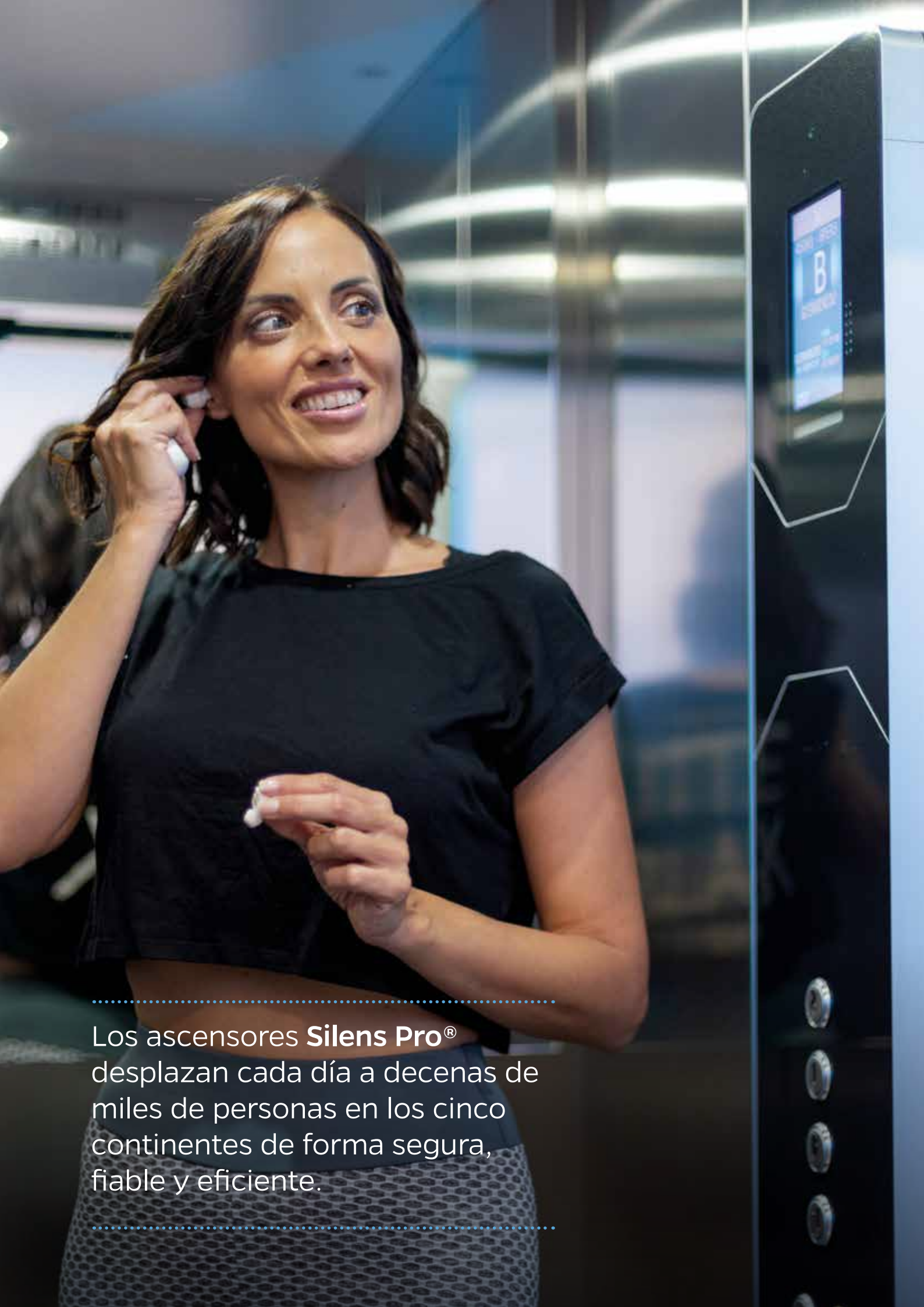

Los ascensores **Silens Pro**[®] desplazan cada día a decenas de miles de personas en los cinco continentes de forma segura, fiable y eficiente.

Gama Silens Pro®

 SilensPRO®
TOP

 SilensPRO®
COMPACT

 SilensPRO®
VANGUARD I

 SilensPRO®
VANGUARD II

 SilensPRO®
VANGUARD III

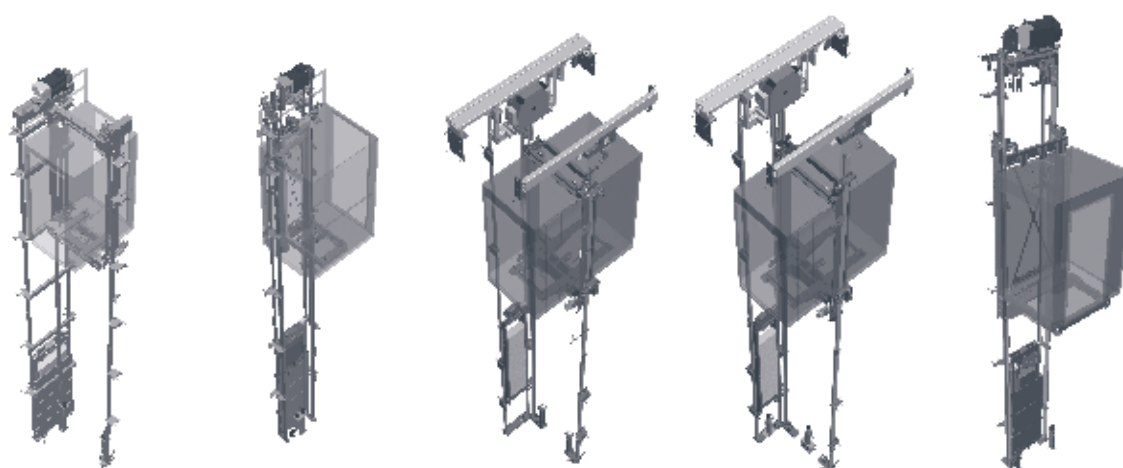

Carga (Kg)	300-630	300-630	750-1000	630-1000	750-1275
Velocidad máx.	1 m/s	1 m/s	1 m/s	1,6 m/s	1 m/s y 1,4 m/s
Foso	1050mm	1050mm (mínimo 350mm)	1050mm	1300mm	1100mm
Última parada	3400mm	3400mm (mínimo 2700mm)	3400mm	3800mm	3450mm
Suspensión	2:1	2:1	2:1	2:1	2:1
Embarques	0° y 180°	0°, 90° y 180°	0° y 180°	0° y 180°	0°, 90° y 180°
Tipo de Chasis	Poleas en parte inferior	Mochila	Poleas en parte inferior	Poleas en parte inferior	Mochila

La solución para edificios de tráfico normal

- **Silens Pro Top®** es un ascensor sin cuarto de máquinas con tracción gearless de imanes permanentes ideal para edificios residenciales o comerciales hasta 60 metros de recorrido.
- **Silens Pro Top®** es un ascensor robusto, fiable y de gran durabilidad.
- Incorpora un motor gearless **silencioso, ecológico, compacto** y de peso reducido, diseñado para ocupar el menor espacio posible en el interior del hueco.
- **Consumo energético muy reducido.**
- Diseñado específicamente para **ahorrar espacio** en el edificio y a la vez posibilitar **cabinas amplias** y confortables para el usuario.
- **Fácil de instalar y mantener.** Útiles de montaje específicos disponibles bajo pedido.
- Equipado de serie con función de **aproximación directa a planta**, lo que proporciona un **confort de viaje imbatible** al ascensor.
- Cumple con los estándares **EN81-20 y EN81-50.**
- **Fabricación Europea.** 100% diseñado y fabricado por **IMEM Ascensores.**

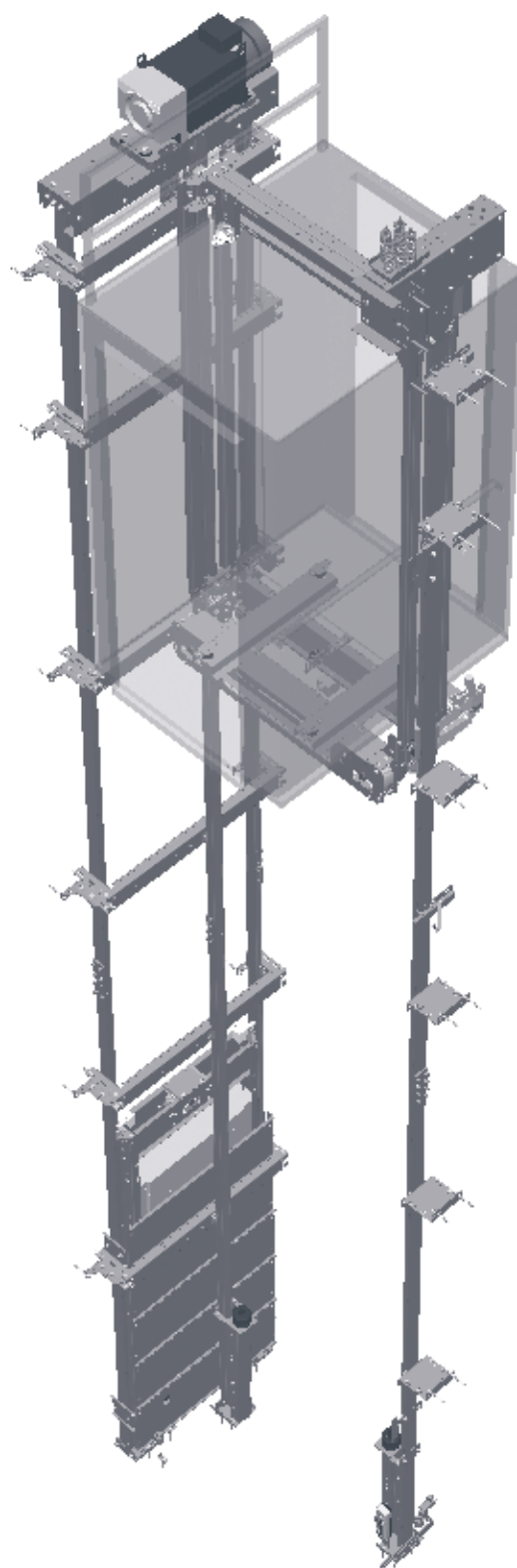

Capacidad (rango de cargas)	300-630 kg
Velocidad Nominal	1 m/s
Embarques	Simple Doble embarque 0°-180°
Maniobra	Altamira II
Cabinas	Líneas 200R, ST y 300R
Puertas de cabina y piso	600, 700, 800, 900 mm
Recorrido máximo	60 m

CARGA NOMINAL · 300kg / 4 personas **SUSPENSIÓN · 2:1** **VELOCIDAD MÁXIMA · 1 m/s**

Embarque Ángulo	Cabina		Hueco		Última parada** AC 2200mm	Foso	Tipo puertas Máximo
	Ancho (A)	Fondo (B)	Ancho (C)	Fondo* (D)			
1/0°	850	1000	1400	1245	3400	1050	Telescópica 2H PL700
2/180°	850	1000	1400	1350			
1/0°	800	1050	1350	1295			
2/180°	800	1100	1350	1450			
1/0°	900	950	1450	1195			
2/180°	900	1000	1450	1350			

CARGA NOMINAL · 375kg / 5 personas **SUSPENSIÓN · 2:1** **VELOCIDAD MÁXIMA · 1 m/s**

Embarque Ángulo	Cabina		Hueco		Última parada** AC 2200mm	Foso	Tipo puertas Máximo
	Ancho (A)	Fondo (B)	Ancho (C)	Fondo* (D)			
1/0°	800	1250	1350	1495	3400	1050	Telescópica 2H PL700
2/180°	800	1250	1350	1600			
1/0°	850	1200	1400	1445			
2/180°	850	1200	1400	1550			
1/0°	900	1100	1450	1345			
2/180°	900	1100	1450	1450			

CARGA NOMINAL · 450kg / 6 personas **SUSPENSIÓN · 2:1** **VELOCIDAD MÁXIMA · 1 m/s**

Embarque Ángulo	Cabina		Hueco		Última parada** AC 2200mm	Foso	Tipo puertas Máximo
	Ancho (A)	Fondo (B)	Ancho (C)	Fondo* (D)			
1/0°	950	1250	1500	1495	3400	1050	Telescópica 2H PL800
2/180°	950	1250	1500	1600			
1/0°	1000	1200	1550	1445			
2/180°	1000	1200	1550	1550			
1/0°	1000	1300	1550	1545			
2/180°	1000	1300	1550	1650			

CARGA NOMINAL · 630kg / 8 personas **SUSPENSIÓN · 2:1** **VELOCIDAD MÁXIMA · 1 m/s**

Embarque Ángulo	Cabina		Hueco		Última parada** AC 2200mm	Foso	Tipo puertas Máximo
	Ancho (A)	Fondo (B)	Ancho (C)	Fondo* (D)			
1/0°	1100	1400	1650	1645	3400	1050	Telescópica 2H PL800
2/180°	1100	1400	1650	1750			
1/0°	1100	1400	1650	1645			Telescópica 2H PL900
2/180°	1100	1400	1650	1750			

Dimensiones hueco y cabina mínimas

Cabina EN81-70

* Supeditado al tipo de puertas y a la embocadura.

** Opción headroom reducido de 3200 mm con cabina de 2000 mm.

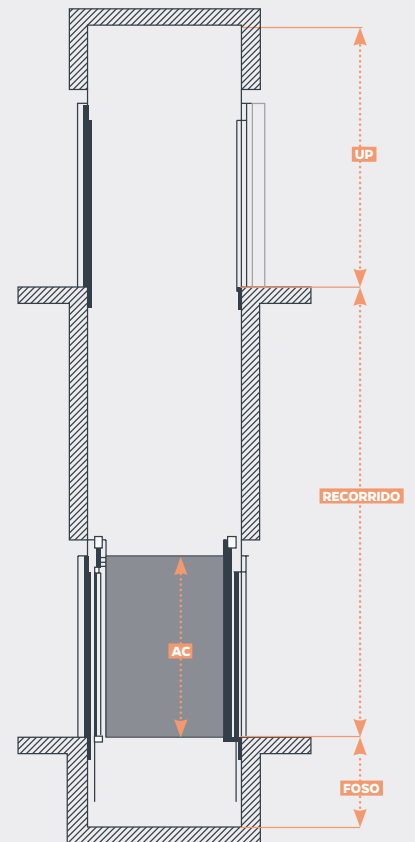
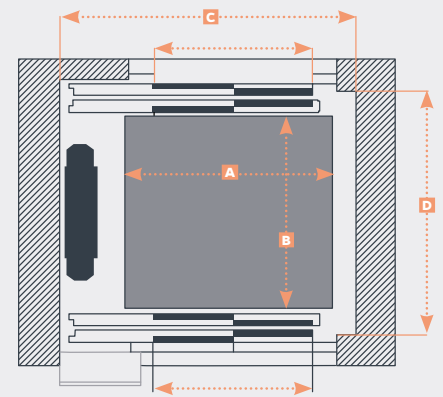

Rangos de aplicación (mecánica estándar)

Recorrido máximo Hasta 60 m

	Foso	Mínimo estándar: 1050 mm
Hueco	Última parada	Mínimo estándar (cabina 2200 mm): 3400 mm Mínimo reducida (cabina 2000 mm): 3200 mm
	Ancho mínimo	Ancho cabina + 550 mm
Fondo mínimo	Simple embarque:	950 mm
	Doble embarque:	1000 mm
Fondo máximo	1500 mm	
Cabina	Ancho mínimo	800 mm
	Ancho máximo	1300 mm
	Altura estándar	2200 mm (Opción de 2000mm a 2300mm en incrementos de 50mm)

La solución para espacios reducidos

- **Silens Pro Compact®** es un ascensor **sin cuarto de máquinas con tracción gearless** de imanes permanentes diseñado para su instalación en espacios reducidos, siendo **ideal para edificios existentes**.
- Puede instalarse con **fosos y huídas híper-reducidos**.
- Admite **embarques simples, dobles a 90° o 180° y triples**.
- Incorpora un motor gearless **silencioso, ecológico, compacto y de peso reducido**, diseñado para ocupar el menor espacio posible en el interior del hueco.
- **Consumo energético muy reducido**.
- **Fácil de instalar y mantener**. Útiles de montaje específicos disponibles bajo pedido.
- Equipado de serie con función de **aproximación directa a planta**, lo que proporciona un **confort de viaje imbatible** al ascensor.
- Cumple con los estándares **EN81-20 y EN81-50**.
- **Fabricación Europea**. 100% diseñado y fabricado por **IMEM Ascensores**.

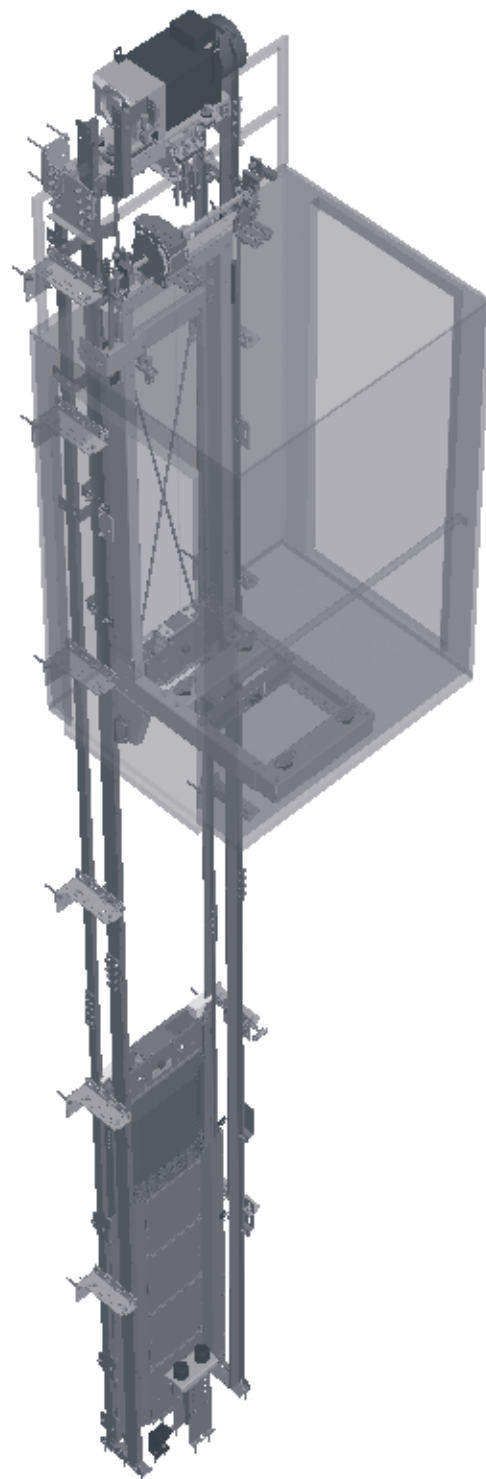

Capacidad (rango de cargas)	300-630 kg
Velocidad Nominal	1 m/s
Embarques	Simple Doble embarque 90°-180° Triple embarque
Maniobra	Altamira II
Cabinas	Líneas 200R, ST y 300R
Puertas de cabina y piso	600, 700, 800, 900 mm
Recorrido máximo	40 m

Mecánica Posición Lateral

CARGA NOMINAL • 300kg / 4 personas SUSPENSIÓN • 2:1 VELOCIDAD MÁXIMA • 1 m/s

Embarque Ángulo	Cabinas		Hueco		Última parada** AC 2200mm	Foso***	Tipo puertas Máximo
	Ancho (A)	Fondo (B)	Ancho (C)	Fondo* (D)			
1/0°	850	1000	1300	1245	3400	1050	Telescópica 2H PL700
2/180°	850	1000	1300	1350			
2/90°	850	1000	1415	1245			

CARGA NOMINAL • 375kg / 5 personas SUSPENSIÓN • 2:1 VELOCIDAD MÁXIMA • 1 m/s

Embarque Ángulo	Cabinas		Hueco		Última parada** AC 2200mm	Foso***	Tipo puertas Máximo
	Ancho (A)	Fondo (B)	Ancho (C)	Fondo* (D)			
1/0°	900	1100	1350	1345	3400	1050	Telescópica 2H PL700
2/180°	900	1100	1350	1450			
2/90°	900	1100	1465	1345			

CARGA NOMINAL • 450kg / 6 personas SUSPENSIÓN • 2:1 VELOCIDAD MÁXIMA • 1 m/s

Embarque Ángulo	Cabinas		Hueco		Última parada** AC 2200mm	Foso***	Tipo puertas Máximo
	Ancho (A)	Fondo (B)	Ancho (C)	Fondo* (D)			
1/0°	1000	1200	1450	1445	3400	1050	Telescópica 2H PL800
2/180°	1000	1200	1450	1550			
2/90°	1000	1200	1565	1445			
1/0°	1000	1300	1450	1545	3400	1050	Telescópica 2H PL800
2/180°	1000	1300	1450	1650			
2/90°	1000	1300	1565	1545			

CARGA NOMINAL • 630kg / 8 personas SUSPENSIÓN • 2:1 VELOCIDAD MÁXIMA • 1 m/s

Embarque Ángulo	Cabinas		Hueco		Última parada** AC 2200mm	Foso***	Tipo puertas Máximo
	Ancho (A)	Fondo (B)	Ancho (C)	Fondo* (D)			
1/0°	1100	1400	1550	1645	3400	1050	Telescópica 2H PL900
2/180°	1100	1400	1550	1750			
2/90°	1100	1400	1665	1645			

Mecánica Posición Fondo

CARGA NOMINAL • 300kg / 4 personas SUSPENSIÓN • 2:1 VELOCIDAD MÁXIMA • 1 m/s

Embarque Ángulo	Cabinas		Hueco		Última parada** AC 2200mm	Foso***	Tipo puertas Máximo
	Ancho (A)	Fondo (B)	Ancho (C)	Fondo* (D)			
1/0°	1000	850	1230	1415	3400	1050	Central 4H PL700

CARGA NOMINAL • 375kg / 5 personas SUSPENSIÓN • 2:1 VELOCIDAD MÁXIMA • 1 m/s

Embarque Ángulo	Cabinas		Hueco		Última parada** AC 2200mm	Foso***	Tipo puertas Máximo
	Ancho (A)	Fondo (B)	Ancho (C)	Fondo* (D)			
1/0°	1100	900	1330	1465	3400	1050	Central 4H PL700

CARGA NOMINAL • 450kg / 6 personas SUSPENSIÓN • 2:1 VELOCIDAD MÁXIMA • 1 m/s

Embarque Ángulo	Cabinas		Hueco		Última parada** AC 2200mm	Foso***	Tipo puertas Máximo
	Ancho (A)	Fondo (B)	Ancho (C)	Fondo* (D)			
1/0°	1300	1000	1460	1565	3400	1050	Central 4H PL800

CARGA NOMINAL • 630kg / 8 personas SUSPENSIÓN • 2:1 VELOCIDAD MÁXIMA • 1 m/s

Embarque Ángulo	Cabinas		Hueco		Última parada** AC 2200mm	Foso***	Tipo puertas Máximo
	Ancho (A)	Fondo (B)	Ancho (C)	Fondo* (D)			
1/0°	1400	1100	1530	1665	3400	1050	Central 4H PL900

Rangos de aplicación (mecánica estándar)

Recorrido máximo		Hasta 40 m	
Hueco	Foso	Mínimo estándar: 1050 mm (EN81-20)	Mínimo reducido EN81-21: 350 mm
		Mínimo reducido: 375 mm (con suelo de espesor de 25 mm)	
	Última parada	Mínimo estándar (cabinas 2200 mm): 3400 mm	Mínimo reducida (cabinas 2000 mm): 3200 mm
		Mínima reducida EN81-21 con cabina 2000 mm: 2700 mm	
Cabinas	Ancho mínimo	Ancho cabina + 450 mm (mecánica lateral)	
	Mecánica Lateral	Fondo mínimo	650 mm
		Fondo máximo	1600 mm
	Mecánica Fondo	Ancho mínimo	700 mm
		Ancho máximo	1200 mm
	Altura estándar	2200 mm (Opción de 2000 mm a 2300 mm en incrementos de 50 mm)	

Dimensiones hueco y cabina mínimas

Dimensiones cabina estándar

Cabina EN81-70

* Supeditado al tipo de puertas y a la embocadura.

** Opción headroom reducido de 3200 mm con cabina de 2000 mm.

*** Opción foso mínimo hasta 350 mm (EN81-21). Para huecos con UP reducida y foso reducido (simultáneamente) es preciso revisar P+Q. Para dobles embarque a 90° o triples embarques se estudiarán pasos libres de puertas por proyecto. Otros pasos libres se estudiarán por proyecto.

Mecánica Posición Lateral

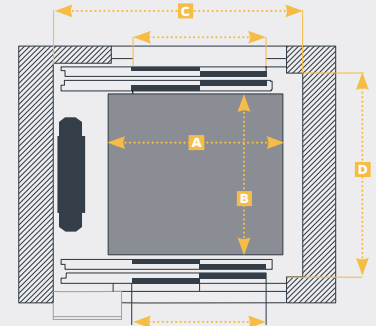

Mecánica Posición Fondo

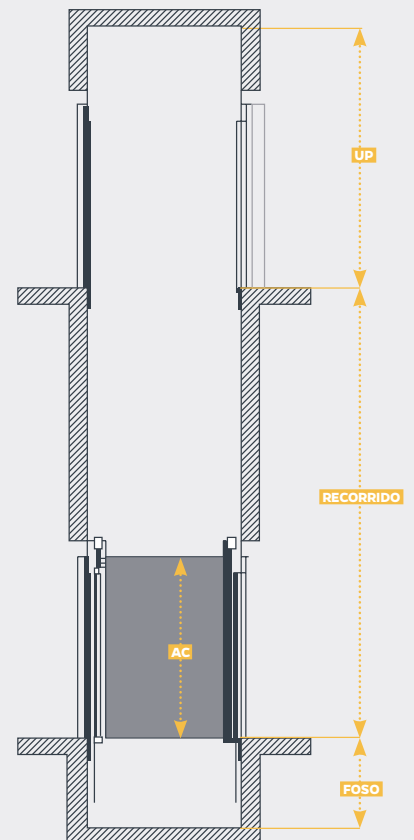
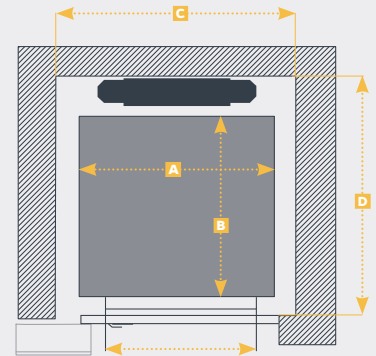

La solución para edificios de tráfico medio-alto

- **Silens Pro Vanguard I®** es un ascensor **sin cuarto de máquinas con tracción gearless** de imanes permanentes **ideal para edificios de oficinas, centros comerciales, hoteles u otras instalaciones hasta 40 metros de recorrido.**
- **Silens Pro Vanguard I®** es un ascensor **robusto, fiable** y de gran **durabilidad.**
- Incorpora un motor gearless **silencioso, ecológico, compacto** y de peso reducido, diseñado para ocupar el menor espacio posible en el interior del hueco.
- **Consumo energético** muy **reducido.**
- **Fácil de instalar y mantener.** Útiles de montaje específicos disponibles bajo pedido.
- Equipado de serie con función de **aproximación directa a planta**, lo que proporciona un **confort de viaje imbatible** al ascensor.
- Cumple con los estándares **EN81-20 y EN81-50.**

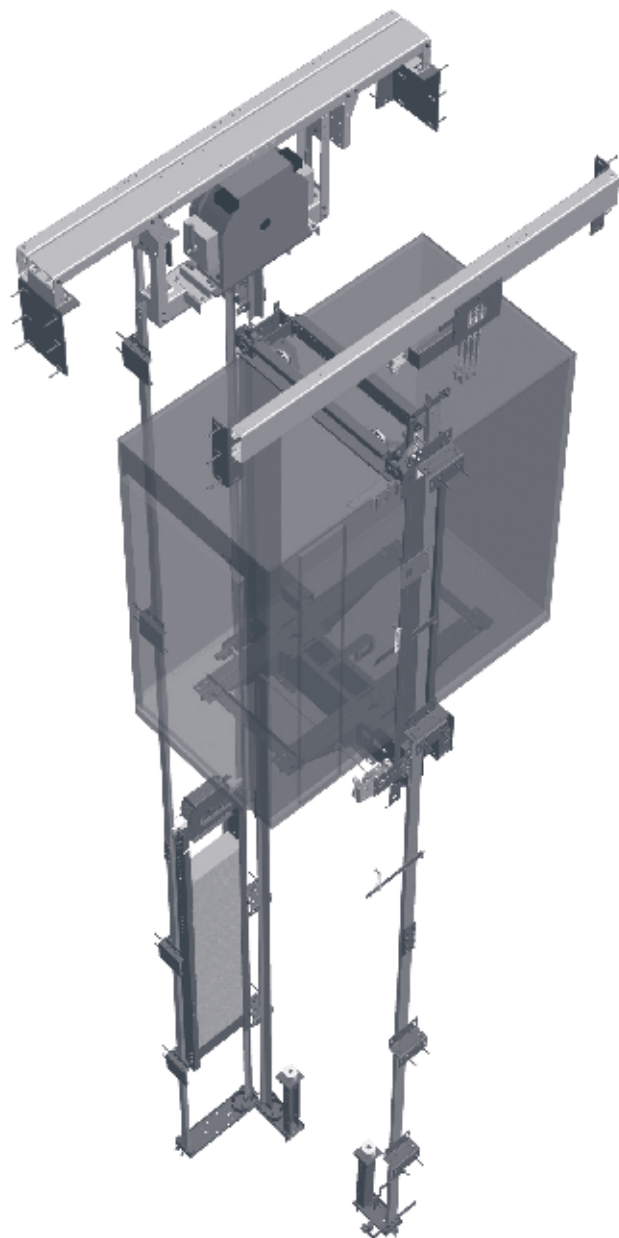

Capacidad (rango de cargas)	750-1000 kg
Velocidad Nominal	1 m/s
Embarques	Simple Doble embarque 0°-180°
Maniobra	Altamira II
Cabinas	Líneas 200R, ST y 300R
Puertas de cabina y piso	800, 900, 1000 ó 1100 mm
Recorrido máximo	40 m

CARGA NOMINAL · 750kg / 10 personas

SUSPENSIÓN · 2:1

VELOCIDAD MÁXIMA · 1 m/s

Embarque Ángulo	Cabina		Hueco		Última parada** AC 2200mm	Foso	Tipo puertas Máximo
	Ancho (A)	Fondo (B)	Ancho (C)	Fondo* (D)			
1/0°	1100	1600	1600	1855	3400	1050	Telescópica 2H PL900
	1300	1400	1800	1655			
	1100	1600	1950	1819			
	1300	1400	1950	1619			
2 /180°	1100	1600	1600	1950			Central 2H PL900
	1300	1400	1800	1750			
	1100	1600	1950	1878			
	1300	1400	1950	1678			

CARGA NOMINAL · 1000kg / 13 personas

SUSPENSIÓN · 2:1

VELOCIDAD MÁXIMA · 1 m/s

Embarque Ángulo	Cabina		Hueco		Última parada** AC 2200mm	Foso	Tipo puertas Máximo
	Ancho (A)	Fondo (B)	Ancho (C)	Fondo* (D)			
1/0°	1100	2100	1600	2355	3400	1050	Telescópica 2H PL900
	1600	1400	2100	1655			Telescópica 2H PL1100
	1100	2100	1950	2319			Central 2H PL900
	1600	1400	2125	1619			Telescópica 2H PL900
2 /180°	1100	2100	1600	2450			Telescópica 2H PL1100
	1600	1400	2100	1750			Telescópica 2H PL1100
	1100	2100	1950	2378			Central 2H PL900

Cabina EN81-70

* Supeditado al tipo de puertas y a la embocadura.

** Opción UP reducido de 3200 mm con cabina de 2000 mm.

*** Para ascensores con suelo de mármol o cabinas panorámicas consultar foso y UP.

Para ascensores con cabina de altura reducida consultar foso y UP.

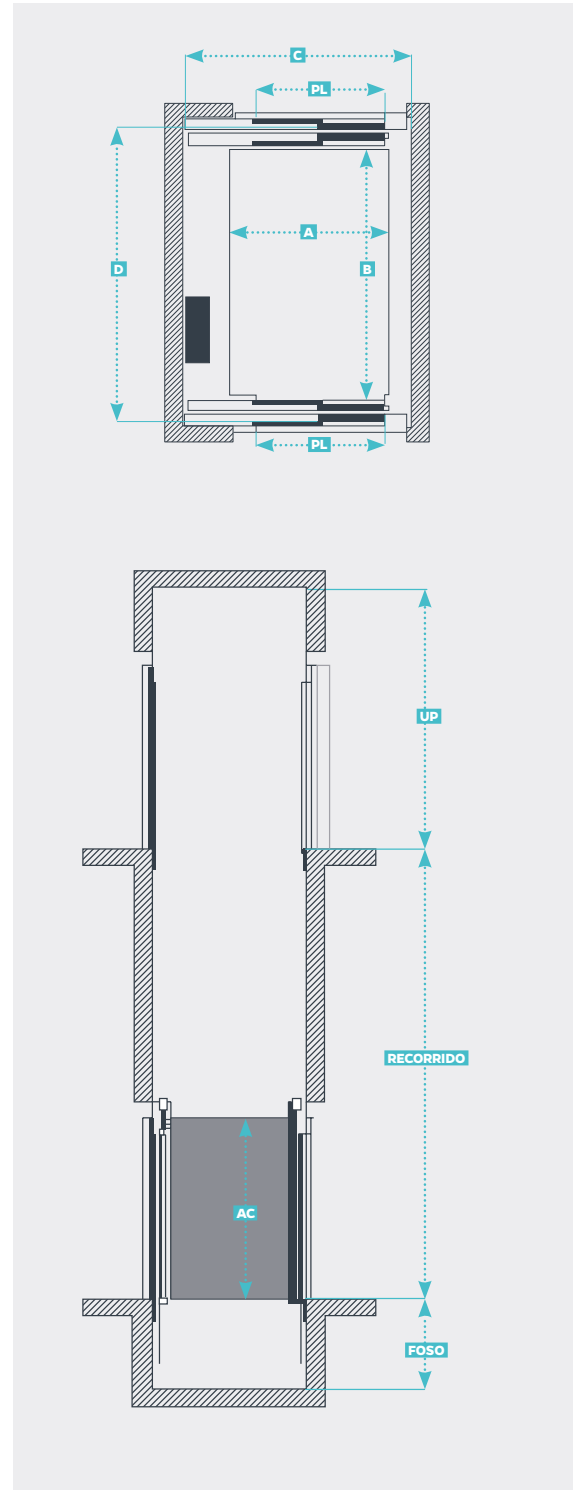

Rangos de aplicación (mecánica estándar)

Recorrido máximo	Hasta 40 m
	Foso Mínimo estándar: 1050 mm
Hueco	Última parada Mínimo estándar (cabina 2200 mm): 3400 mm Mínimo reducida (cabina 2000 mm): 3200 mm
	Ancho mínimo Ancho cabina + 500 mm
	Fondo mínimo 1400 mm
Cabina	Fondo máximo 2100 mm
	Ancho mínimo 1000 mm
	Ancho máximo 1650 mm
	Altura estándar 2200 mm (opción 2000 mm y 2100 mm)

La solución para edificios de tráfico intenso

- **Silens Pro Vanguard II®** es un ascensor sin cuarto de máquinas con tracción gearless de imanes permanentes ideal para edificios de oficinas, centros comerciales, hoteles u otras instalaciones hasta 60 metros de recorrido.
- Su velocidad a **1,6 m/s** y su capacidad de carga lo hacen ideal para edificios con tráfico fluido de personas.
- **Silens Pro Vanguard II®** es un ascensor **robusto, fiable y de gran durabilidad**.
- Incorpora un motor gearless **silencioso, ecológico, compacto y de peso reducido**, diseñado para ocupar el menor espacio posible en el interior del hueco.
- **Consumo energético** muy **reducido**.
- **Fácil de instalar y mantener**. Útiles de montaje específicos disponibles bajo pedido.
- Equipado de serie con función de **aproximación directa a planta**, lo que proporciona un **confort de viaje imbatible** al ascensor.
- Cumple con los estándares **EN81-20 y EN81-50**.

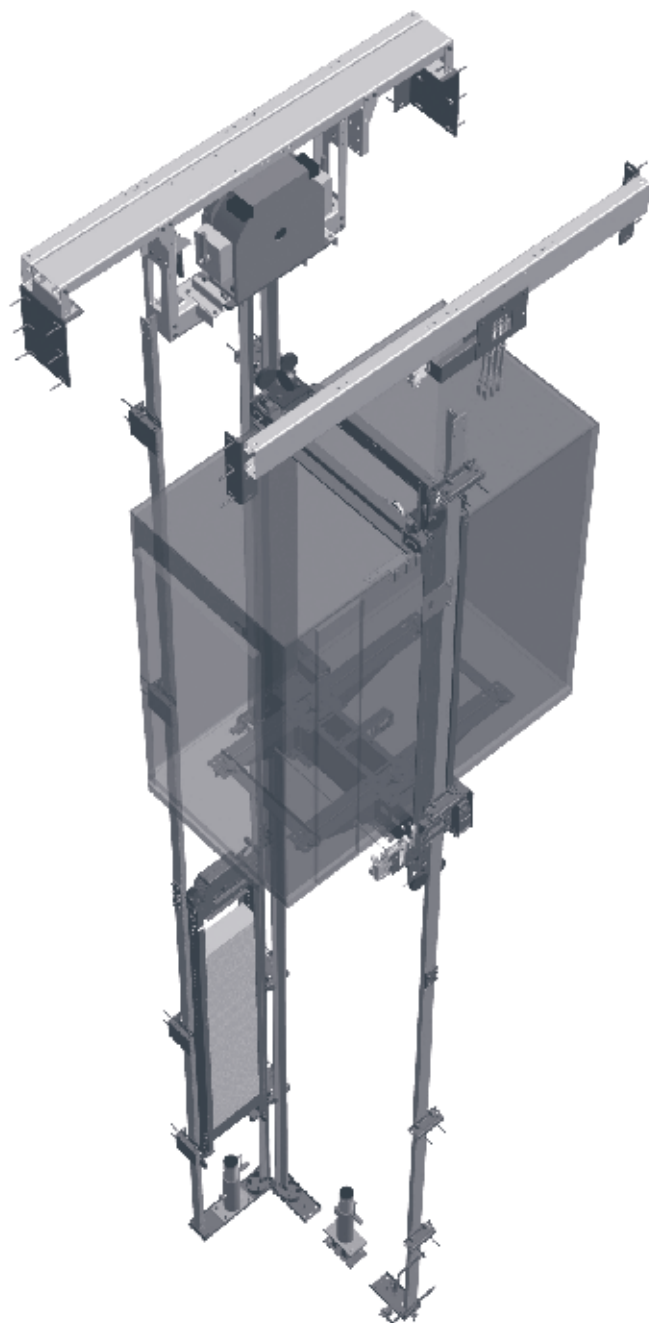

Capacidad (rango de cargas)	630-1000 kg
Velocidad Nominal	1,6 m/s
Embarques	Simple Doble embarque 0°-180°
Maniobra	Altamira II
Cabinas	Líneas 200R, ST y 300R
Puertas de cabina y piso	800, 900, 1000 ó 1100 mm
Recorrido máximo	60 m

CARGA NOMINAL · 630kg / 8 personas **SUSPENSIÓN · 2:1** **VELOCIDAD MÁXIMA · 1,6 m/s**

Embarque Ángulo	Cabina		Hueco		Última parada** AC 2200mm	Foso	Tipo puertas Máximo
	Ancho (A)	Fondo (B)	Ancho (C)	Fondo* (D)			
1/0°	1100	1400	1650	1655	3800	1300	Telescópica 2H PL900
	1100	1400	1650	1619			Central 2H PL900
2/180°	1100	1400	1650	1750			Telescópica 2H PL900
	1100	1400	1650	1678			Central 2H PL900

Cabina EN81-70

* Supeditado al tipo de puertas y a la embocadura.

** Opción UP reducido de 3600 mm con cabina de 2000 mm.

*** Para ascensores con suelo de mármol o cabinas panorámicas consultar foso y UP.

Para ascensores con cabina de altura reducida consultar foso y UP.

CARGA NOMINAL · 750kg / 10 personas **SUSPENSIÓN · 2:1** **VELOCIDAD MÁXIMA · 1,6 m/s**

Embarque Ángulo	Cabina		Hueco		Última parada** AC 2200mm	Foso	Tipo puertas Máximo
	Ancho (A)	Fondo (B)	Ancho (C)	Fondo* (D)			
1/0°	1100	1600	1650	1855	3800	1300	Telescópica 2H PL900
	1300	1400	1850	1655			Telescópica 2H PL900
	1100	1600	2000	1819			Central 2H PL900
	1300	1400	2000	1619			Central 2H PL900
2/180°	1100	1600	1650	1950			Telescópica 2H PL900
	1300	1400	1850	1750			Telescópica 2H PL900
	1100	1600	2000	1878			Central 2H PL900
	1300	1400	2000	1678			Central 2H PL900

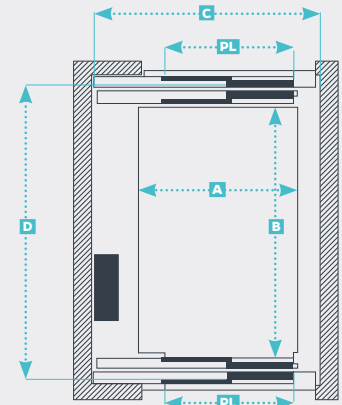

CARGA NOMINAL · 1000kg / 13 personas **SUSPENSIÓN · 2:1** **VELOCIDAD MÁXIMA · 1,6 m/s**

Embarque Ángulo	Cabina		Hueco		Última parada** AC 2200mm	Foso	Tipo puertas Máximo
	Ancho (A)	Fondo (B)	Ancho (C)	Fondo* (D)			
1/0°	1100	2100	1650	2355	3800	1300	Telescópica 2H PL900
	1600	1400	2150	1655			Telescópica 2H PL1100
	1100	2100	2000	2319			Central 2H PL900
	1600	1400	2175	1619			Central 2H PL900
2/180°	1100	2100	1650	2450			Telescópica 2H PL900
	1600	1400	2150	1750			Telescópica 2H PL1100
	1100	2100	2000	2378			Central 2H PL900
	1600	1400	2175	1678			Central 2H PL900

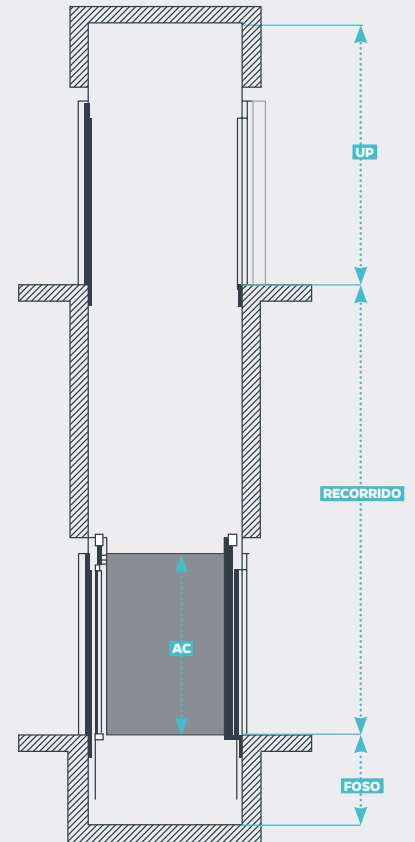

Rangos de aplicación (mecánica estándar)

Recorrido máximo	Hasta 60 m
	Foso Mínimo estándar: 1300 mm
Hueco	Última parada Mínimo estándar (cabina 2200 mm): 3800 mm Mínimo reducida (cabina 2000 mm): 3600 mm
	Ancho mínimo Ancho cabina + 550 mm
Cabina	Fondo mínimo 1400 mm
	Fondo máximo 2100 mm
	Ancho mínimo 1000 mm
	Ancho máximo 1650 mm
	Altura estándar 2200 mm (opción 2000 mm y 2100 mm)

La solución flexible para el segmento comercial

- **Silens Pro Vanguard III®** es un ascensor **sin cuarto de máquinas con tracción gearless** de imanes permanentes **ideal para edificios de oficinas, centros comerciales, hoteles u otras instalaciones hasta 40 metros de recorrido.**
- **Silens Pro Vanguard III®** es un ascensor **robusto, fiable y de gran durabilidad.**
- Admite **embarques simples, dobles a 90° o 180° y triples.**
- Incorpora un motor gearless **silencioso, ecológico, compacto y de peso reducido**, diseñado para ocupar el menor espacio posible en el interior del hueco.
- **Consumo energético muy reducido.**
- **Fácil de instalar y mantener.** Útiles de montaje específicos disponibles bajo pedido.
- Equipado de serie con función de **aproximación directa a planta**, lo que proporciona un **confort de viaje imbatible** al ascensor.
- Cumple con los estándares **EN81-20 y EN81-50.**

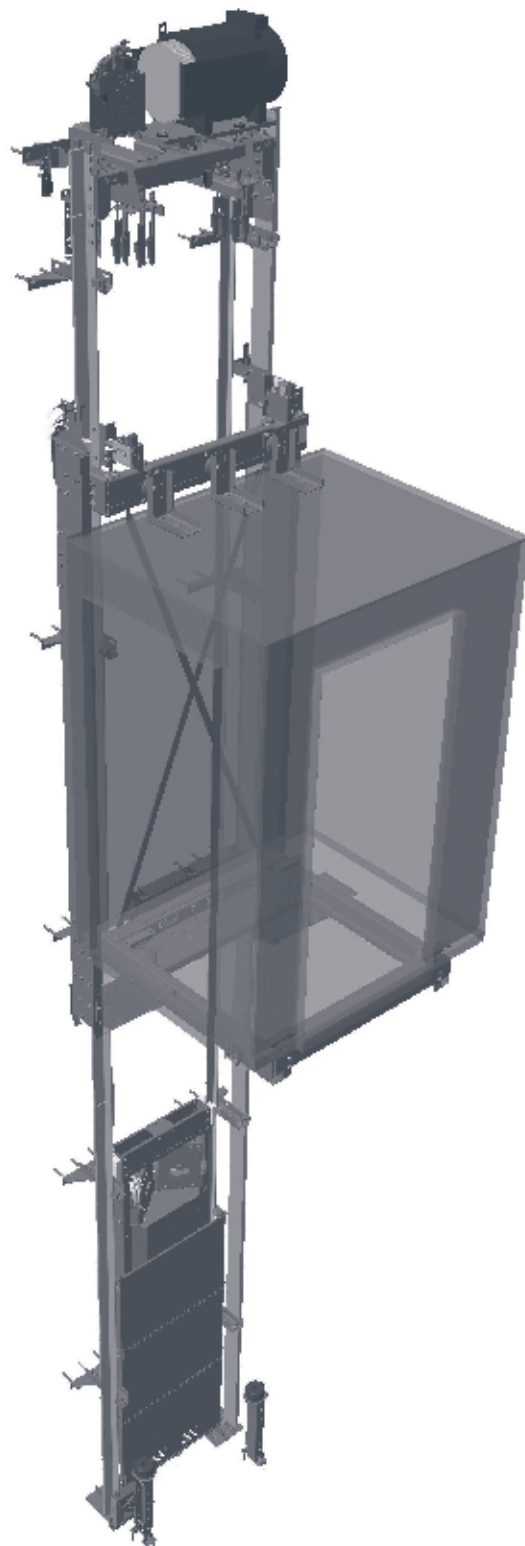

Capacidad (rango de cargas)	750-1275 kg
Velocidad Nominal	1 m/s y 1,4 m/s
Embarques	Simple Doble embarque 90°-180° Triple embarque
Maniobra	Altamira II
Cabinas	Líneas 200R, ST y 300R
Puertas de cabina y piso	800, 900, 1000, 1100, 1200 ó 1300mm
Recorrido máximo	40 m

CARGA NOMINAL · 750kg / 10 personas

SUSPENSIÓN · 2:1

VELOCIDAD MÁXIMA · 1 m/s

Embarque Ángulo	Cabina		Hueco		Última parada** AC 2200mm	Foso	Tipo puertas Máximo
	Ancho (A)	Fondo (B)	Ancho (C)	Fondo* (D)			
1/0°	1100	1600	1650	1855	3450	1100	Telescópica 2HT PL900
2/90°	1100	1600	1755	1855			
2/180°	1100	1600	1650	1950			

Cabina EN81-70

* Supeditado al tipo de puertas y a la embocadura.

** Última parada mínima (1m/s): 3250mm (cabina de altura 2000mm)
Última parada mínima (1,4 m/s): 3600mm (cabina de altura 2000mm)

CARGA NOMINAL · 1000kg / 13 personas

SUSPENSIÓN · 2:1

VELOCIDAD MÁXIMA · 1 m/s

Embarque Ángulo	Cabina		Hueco		Última parada** AC 2200mm	Foso	Tipo puertas Máximo
	Ancho (A)	Fondo (B)	Ancho (C)	Fondo* (D)			
1/0°	1100	2100	1650	2355	3450	1100	Telescópica 2H PL900
2/90°	1100	2100	1755	2355			
2/180°	1100	2100	1650	2450			
1/0°	1400	1600	1950	1855	3450	1100	Telescópica 2H PL1100
2/90°	1400	1600	2055	1855			
2/180°	1400	1600	1950	1950			

CARGA NOMINAL · 1275kg / 17 personas

SUSPENSIÓN · 2:1

VELOCIDAD MÁXIMA · 1 m/s

Embarque Ángulo	Cabina		Hueco		Última parada** AC 2200mm	Foso	Tipo puertas Máximo
	Ancho (A)	Fondo (B)	Ancho (C)	Fondo* (D)			
1/0°	1400	2000	1950	2255	3450	1100	Telescópica 2H PL1100
2/90°	1400	2000	2055	2255			
2/180°	1400	2000	1950	2350			
1/0°	1400	2000	1950	2219	3450	1100	Central 2H PL900
2/90°	1400	2000	2019	2219			
2/180°	1400	2000	1950	2278			

Velocidad

Velocidad nominal de 1 m/s. Opción de 1,4 m/s con foso mínimo de 1300mm y última parada de 3800mm

Rangos de aplicación (mecánica estándar)

Recorrido máximo	Hasta 40 m
	Foso Mínimo estándar: 1100 mm
Hueco	Última parada Mínimo estándar (cabina 2200 mm): 3450 mm Mínimo reducida (cabina 2000 mm): 3250 mm
	Ancho mínimo Ancho cabina + 550 mm
	Fondo mínimo 1400 mm
	Fondo máximo 2500 mm
Cabina	Ancho mínimo 1050 mm
	Ancho máximo 1600 mm
	Altura estándar 2200 mm (opción 2000 mm y 2400 mm)

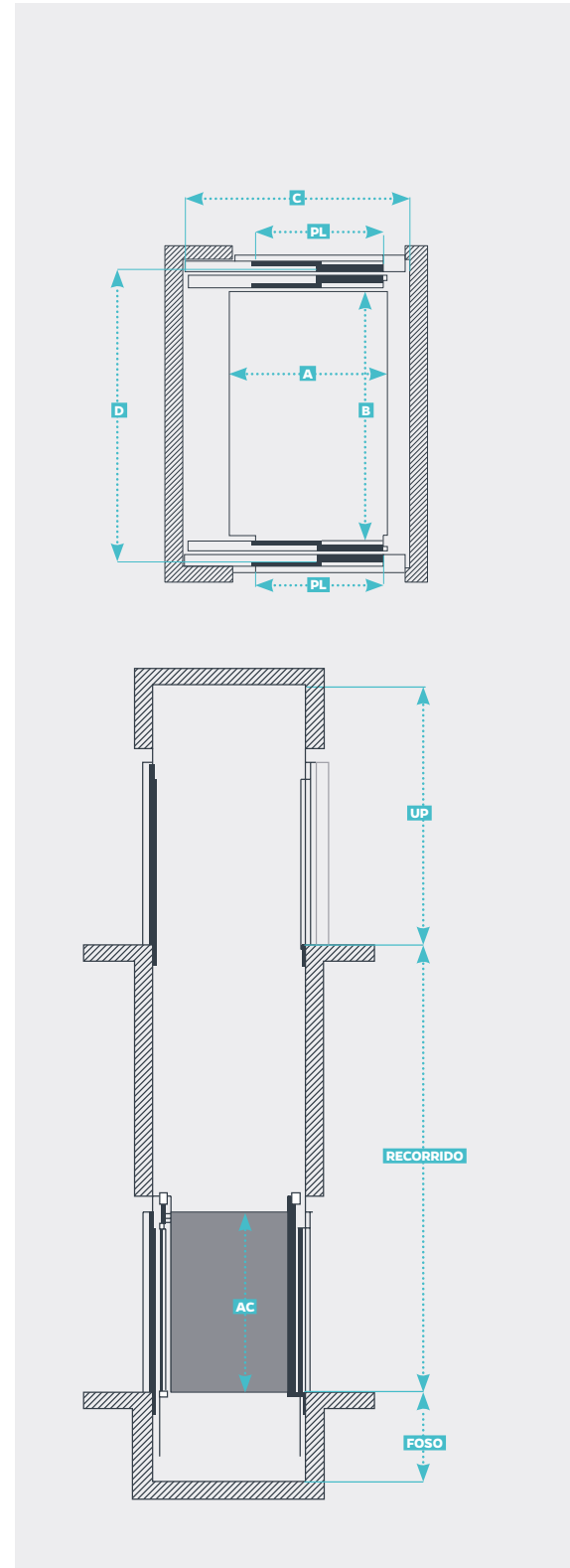





Diseño de vanguardia al servicio del usuario

La nueva gama de opciones decorativas creada expresamente para **Silens Pro**[®] cuida hasta el último detalle para satisfacer las más altas exigencias del usuario, tanto en el plano estético como en el funcional proporcionando una experiencia de uso amigable y posibilitando una integración fácil con cualquier entorno arquitectónico.





Serie 200 Revolution

Las cabinas de la **Serie 200 Revolution** están construidas con planchas de acero galvanizado, revestidas de laminados plásticos en varias opciones de colores a elegir.

- La **iluminación de cabina** es directa mediante focos spot LED a elegir.
- Las **puertas de cabina** así como los frentes de puertas se ofrecen acabados en acero inoxidable.
- **Botonera** de cabina modelo BCR1 que integra display TFT de 7" a color. Otras botoneras de cabina disponibles.
- Los **zócalos** inferiores, disponibles como opción están acabados en aluminio anodizado.
- El **suelo de la cabina** está disponible en polímeros de alta resistencia.
- El **pasamanos** se suministra acabado en acero inoxidable AISI 304. Cabina también disponible con pasamanos en todas las paredes o sin pasamanos.
- **Espejo medio alto.**
- Diseño acorde a Directiva 2014/33/UE, EN81-20, EN81-50 y EN81-70





Serie *Revolution ST*

Las cabinas de la **Serie Revolution ST** están construidas con planchas de acero inoxidable de distintas texturas.

- La **iluminación de cabina** es directa mediante focos spot LED a elegir.
- Las **puertas de cabina** así como los frentes de puertas se ofrecen acabados en acero inoxidable.
- **Botonera** de cabina modelo BCR2 que integra display TFT de 7" a color. Otras botoneras de cabina disponibles.
- Los **zócalos inferiores** Los zócalos inferiores, disponibles como opción están acabados en aluminio anodizado.
- El **suelo de la cabina** está disponible en polímeros de alta resistencia. Otros acabados disponibles bajo pedido.
- El **pasamanos** se suministra acabado en acero inoxidable AISI 304. Cabina también disponible con pasamanos en todas las paredes o sin pasamanos.
- **Espejo medio alto.**
- Diseño acorde a Directiva 2014/33/UE, EN 81-20, EN 81-50 y EN81-70.



Serie 300 Revolution

Las cabinas de la **Serie 300 Revolution** están construidas con planchas de acero galvanizado revestidas de laminados estratificados en varias opciones de colores a elegir.



- La **iluminación de cabina** es directa mediante focos spot LED a elegir.

- Las **puertas de cabina** así como los frentes de puertas se ofrecen acabados en acero inoxidable.



- **Botonera** de cabina modelo BCR2 que integra display TFT de 7" a color. Otras botoneras de cabina disponibles.

- Los **zócalos inferiores** están acabados en aluminio anodizado.

- El **suelo de la cabina** está disponible en polímeros de alta resistencia.



- El **pasamanos** se suministra acabado en acero inoxidable AISI 304. Cabina también disponible con pasamanos en todas las paredes o sin pasamanos.

- **Espejo alto.**

- Diseño acorde a Directiva 2014/33/UE, EN 81-20, EN 81-50 y EN81-70.

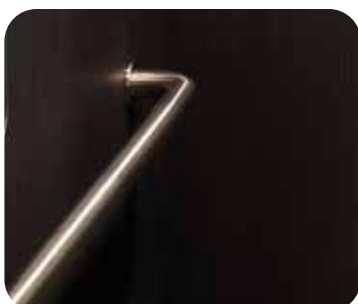











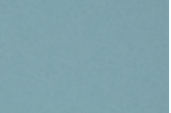

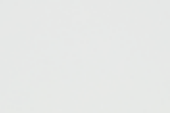
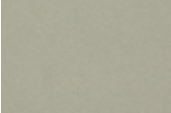









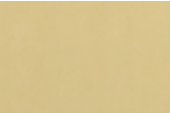









La medida real interna de las cabinas con decoración 300R será menor (espesor de decoración por cada pared decorada) que la nominal que se muestra en las tablas/planos.

Las normativas EN 81:20, EN 81:70 y AS1735-12 determinan que la medida de la cabina debe realizarse entre paredes estructurales, permitiendo una reducción de la superficie interna por los diferentes acabados de las paredes. La decoración 300R cumple con todas las normativas anteriormente mencionadas.



Paneles de cabina













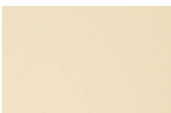











Serie 200® Revolution · Skinplate

					
PB10  35	PB15  51	PB20  64	PB25  37	PB30  53	PB35  18
					
PB40  64	PB50  43	PB55  57	PB60  15	P422  32	P432  35
					
PB80  30	PB65  32	PB70  15	PB75  7	P222  72	

Serie Revolution ST® · Acero inoxidable

		
Inox  45	Linen  20	Piel de Elefante  22

Serie 300® Revolution · Laminados estratificados

						
PM60  7	PM 20  7	PM 25  44	PM 35  73	PM 40  34	PM 45  31	
						
PM 50  24	PM 55  9	PM65  40	PM70  35	PM75  14	PM80  10	PM85  13



Light Reflectance Value

Suelos

Goma



S45GN 4



S42GB 27



S101 10



S102 26



S52GN 15



S62GG 58

Granito



Gris perla 35



Labrador claro 35



Labrador negro 5

Mármol



Blanco Italia 85



Marrón portugués 65

Acero inoxidable



S2_I 39



S35_I 45

Aluminio



S3AL 42

Suelo preparado para suministro local por el cliente (25mm) disponible bajo pedido.



Pasamanos



PSR 45



Iluminación

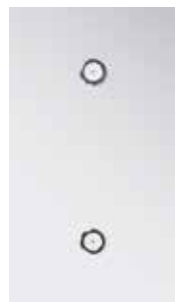

Spot LED 80

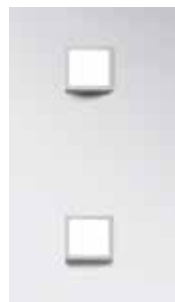

Spot LED square 80



Espejos

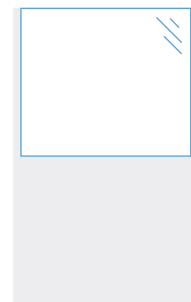

Espejo medio alto*

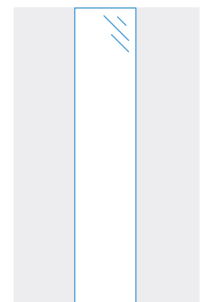

Espejo alto**

*Espejo de seguridad ancho por encima del pasamanos y hasta el techo.

** Espejo de seguridad alto desde cota de zócalo y hasta el techo



Botoneras, pulsantería e indicadores

Botoneras de cabina



BCR1 18 BIR1 75

BCR2 18 BIR2 75

Todos los modelos de botonera de cabina mostrados son compatibles con las cabinas 200R, Revolution ST y 300R

Pulsadores de cabina

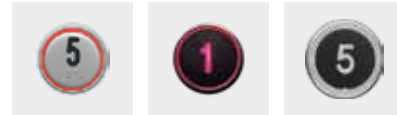

PCEB^{*} US91^(**) y ^(***) PCMT^(**)

- * Pulsadores en acero inoxidable con cifras en relieve según norma EN81-70 y Braille.
- ** Solo para botoneras BIR1 y BIR2.
- *** Pulsadores US91, máximo 10 paradas

Señalización en cabina

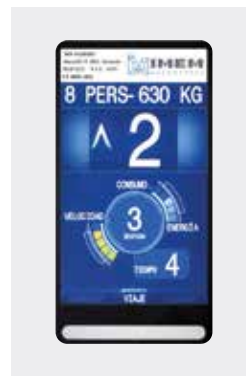

Smartech (7")

Botoneras de planta



BER1* BER2** BER3***

- * Pulsadores integrados en marco de puerta.
- ** Enrasada.
- *** En superficie.

Pulsadores de planta

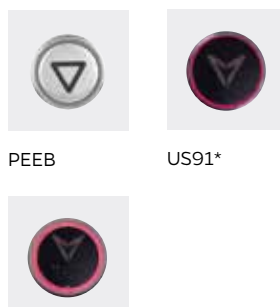

PEEB US91*

PCMT**

- * Solo para modelo BER2.
- ** Solo para modelos BER2 y BER3

Señalización en planta



Display Smartech HR*



HLER - Cabina**



FERV

- * Opción EN81-70: integra flecha de sentido de viaje y gong
- ** EN81-70

Display Smartech de cabina



Disponibilidad del ascensor antes del viaje

La pantalla indica si el ascensor está disponible para su uso.

Función Smartech Autotest.

Muestra la verificación de los sistemas y elementos de seguridad del ascensor antes de cada viaje.

Posición y Dirección

Indica la posición del ascensor en el edificio en cada instante, así como la dirección que está siguiendo.

Planta de destino y tiempo restante para la llegada

Indica la planta de destino del ascensor así como el tiempo que resta para la llegada expresado en segundos.

Velocidad

El pasajero es informado en tiempo real de la velocidad desarrollada en cada viaje, desde que el ascensor arranca hasta que se detiene en la planta de destino.

Consumo energético

Indica al pasajero si el ascensor consume energía o actúa como generador de ésta durante el viaje, reduciendo en este caso los costes operativos del edificio.

Indicación de llegada a destino

Indica a los pasajeros que el ascensor ya ha alcanzado la planta de destino.

Hora y fecha

Indica hora y fecha actualizadas en tiempo real.

Capacidad de carga y personas

Indica el máximo de carga expresada en kilogramos y en número máximo de pasajeros que el ascensor puede transportar.

Display Smartech HR de planta*

*Opcional



¡INCLUYE SINTETIZADOR DE VOZ!

Mensajes de bienvenida

La pantalla dirige saludos al usuario adaptados a las distintas franjas horarias de la jornada.

Posición y Dirección

Muestra al pasajero que espera en planta la posición de la cabina en tiempo real y la dirección del viaje.

Flash LED de embarque

Mediante un efecto flash el display llama la atención del pasajero para informarle de la llegada inminente de la cabina a su planta.

Mensajes de estados

El display comparte con el pasajero informaciones de interés como: demasiadas personas en cabina, obstáculo en puertas, personas embarcando o desembarcando o cualquier otra eventualidad.

Contador de tiempo de recogida

Muestra una barra de progreso y un contador en segundos que transmite al usuario el tiempo que resta para que el ascensor lo recoja con total exactitud y actualizaciones en tiempo real.

Consumo energético

Muestra al pasajero si el ascensor consume energía o actúa como generador durante el viaje reduciendo los costes operativos del edificio.

Mensajes de voz. La pantalla comparte con el usuario información relacionada con el viaje a través un sintetizador de voz integrado en el marco. El volumen del sintetizador es configurable en función de las distintas franjas horarias de la jornada.

Maniobra **Altamira II**: el cerebro de **Silens Pro**®

La maniobra **Altamira II** es un desarrollo totalmente diseñado y fabricado por **IMEM Ascensores**, concebido para controlar con la máxima precisión todas las acciones que realiza cualquier ascensor o grupo de ascensores de la gama **Silens Pro**®.

Ofrece todas las ventajas de un sistema de comunicación CAN BUS, controlando grupos de hasta 8 ascensores, 64 paradas y 5 m/s de velocidad.

Altamira II está preparada para resolver de forma sencilla tanto las funcionalidades más estandarizadas como las más complejas y sofisticadas, evitando tradicionales soluciones electromecánicas.

01

Integración perfecta para un rendimiento perfecto

- **Altamira II** está completamente integrada con los diseños mecánicos de toda la gama ascensores **Silens Pro**®. Por ello, en un ascensor **Silens Pro**® mecánica y eléctrica actúan como uno solo para proporcionar un rendimiento y prestaciones excepcionales.
- **Altamira II** reduce al mínimo los sensores y componentes necesarios, posibilita un máximo aprovechamiento del espacio, proporciona un confort de viaje óptimo al ascensor y reduce su consumos eléctricos.
- Como fabricantes eléctricos y mecánicos no solo ofrecemos a nuestros clientes ascensores que proporcionan soluciones eléctricas y mecánicas integradas con perfecta compatibilidad. También ofrecemos un soporte técnico integral ahorrando tiempo y proporcionando una asistencia eficaz en todo el ciclo de vida de nuestros ascensores.

02

Facilidad y rapidez de instalación

- **Altamira II** se suministra pre-montada, pre-conectada y pre-testada lo que simplifica su instalación y reduce a mínimos cualquier margen de error.
- Los patrones de funcionamiento de variador y máquina perfectamente configurados casan la operación de **Altamira II** con cada mecánica **Silens Pro**® (Top, Compact, Vanguard o Mega).
- Los tiempos de montaje se reducen gracias a la casi completa eliminación de tradicionales sensores e imanes.
- **Altamira II** integra un software que permite que una sola persona realice en escasos minutos la operación de nivelación desde el interior de la cabina.
- El armario de maniobra puede instalarse con total flexibilidad en cualquier ubicación del edificio hasta una distancia máxima de 20 metros de la máquina de tracción*.

*Existen ejecuciones donde el armario de maniobra puede ubicarse a más de 20m de la máquina de tracción. Consultar en cada caso.



The image shows a woman looking at her smartphone, overlaid with a digital network diagram. The diagram features a central 'SMART CITY by IMEM' icon with a Wi-Fi symbol, connected to four other nodes: 'REPORTES DIGITALES' (Digital Reports), 'OFICINA VIRTUAL' (Virtual Office), 'APP IMEM LIFE', and 'IMEM CLOUD'. The background is a blurred city at night.

Smart City by IMEM®

Como usuario de un quipo **Silens Pro®**, tendrá acceso al ecosistema de herramientas digitales Smart City®.

Gestione sus equipos, conozca las próximas intervenciones programadas, reciba reportes periódicos, y mucho más.

Su ascensor conectado con el futuro

Su ascensor **Silens Pro** pronto será compatible con el kit de conectividad IMEM Cloud®. Este sistema de comunicaciones permite conectar su ascensor a Internet 24 horas al día, 365 días al año. **El objetivo: alcanzar la excelencia en el mantenimiento mediante una herramienta que traslada en tiempo real al servicio técnico todo cuanto ocurre en el equipo y ofrecer al pasajero una experiencia de uso en constante evolución.**



Las mayores capacidades de monitorización remota del ascensor se traducen en un **aumento del tiempo de funcionamiento ininterrumpido del equipo.**



El tiempo de resolución de incidencias es menor.



Capacidad para ofrecer **infinitas actualizaciones a futuro y conexión con otros dispositivos para una experiencia de uso mejorada.**



Anticipación a eventuales problemas que puedan surgir gracias al **mantenimiento predictivo.**



Funciones operativas y de servicio

✓ Aproximación directa

El ascensor se aproxima a planta sin velocidades intermedias para parar suavemente a nivel de piso. Se calcula la posición de la cabina en todo momento sin necesidad de imanes.

✓ Modo de retorno

La cabina vuelve al piso de retorno si está por debajo de éste o cuando ya no existen más órdenes ni llamadas pendientes. Se puede configurar cualquier piso como el de retorno.

✓ Máx. registro cabina

Máxima cantidad de registros en cabina.
Función antivandálica.

✓ Maniobra de bomberos

En caso de incendio se activa el control que envía al ascensor al piso asignado como piso de bomberos. Si el ascensor se desplaza en dirección contraria al piso de bomberos, parará en la primera parada que resulte posible y sin abrir puertas regresará al piso de bomberos. Si el ascensor se desplaza en el sentido de la parada de piso de bomberos, no se detendrá hasta que llegue a dicha planta. Esta maniobra cumple la norma EN81.73.

Cuando se termina esta maniobra se puede volver al funcionamiento normal por medio o no del reset.

✓ Maniobra de lucha contra el fuego -EN81.72-

Cuando se termina esta maniobra se puede volver al funcionamiento normal por medio o no del reset. Esta maniobra cumple la EN81.72. Disponible para normativa estándar de Australia.

✓ Maniobra de no parada en piso con fuego

Evita la parada del ascensor en un piso en que se detecte fuego. Si al activarse esta señal el ascensor está parando en esta planta, la cabina se detiene sin abrir puertas y se dirige a otra planta.

Cuando se termina esta maniobra se puede volver al funcionamiento normal por medio o no del reset.

✓ Fuera de servicio

Permite dejar el ascensor fuera de servicio, ya sea en una parada determinada o en el primer piso en que pueda parar.

✓ Servicio independiente

El ascensor solo atiende órdenes que se registren desde la botonera de la cabina.

✓ Señal de completo

El ascensor no atiende llamadas de exteriores si está completo a nivel de carga.

✓ Temporización de luz de cabina

Permite temporizar la desconexión de la luz de cabina. Se desactiva una vez que las puertas están cerradas.

✓ Ventilador de cabina

Incluye un ventilador en cabina temporizado.

✓ Detección automática de agua en el foso

Permite la detección de agua en el foso forzando la parada del ascensor en pisos intermedios o superiores.

✓ ECOSAVER®

Sistema regenerativo que recupera y almacena energía cuando el ascensor funciona en modo generador, para utilizarla cuando funciona en modo motor, reduciendo el consumo total de energía.

✓ Sísmico -EN81.77-

Maniobra según la norma EN81-77.

✓ Anti-surfing

En caso de acceso no autorizado al techo de cabina, el ascensor no puede emplearse para realizar actos vandálicos o inadecuados.

✓ Stand by

Permite al ascensor reducir su consumo eléctrico cuando no está en uso.



Función estándar



Función opcional

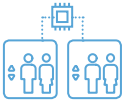

Funciones maniobra múltiple

- ✓ **Múltiples**
Se puede controlar una batería de hasta 8 ascensores.
- ✓ **Maniobra coja**
Permite la operación en un sistema múltiple cuando los diferentes ascensores en grupo tienen diferentes alturas.
- ✓ **Límite fuera servicio**
Permite en maniobras múltiples pasar a Fuera de servicio una cabina que registra errores constantemente, de modo que otras cabinas atenderán las llamadas entrantes.
- ✓ **Tráfico de entrada en sistemas Multiplex**
Establece una franja horaria en la cual se produce un gran tráfico de entrada en el edificio desde una planta determinada, y trata de facilitar la gestión del sistema múltiple para disminuir la espera de los usuarios a tener una cabina disponible.
- ✓ **Tráfico de salida en sistemas Multiplex**
Identifica una franja horaria en la cual se registra un alto tráfico de salida de pasajeros desde una planta determinada, facilitando la disminución del tiempo de espera de éstos.

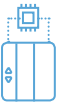

Funciones de operación de puertas

- ✓ **Cierre rápido de puertas**
Permite recortar el tiempo entre paradas por medio de un pulsador en cabina que puede accionarse si existen órdenes de cabina.
- ✓ **Door hold**
Llave en la botonera de cabina que mantiene la puerta abierta como si se tratase de una fotocélula.
- ✓ **Nudge**
Las puertas cierran lentamente en el caso de una interrupción prolongada de la barrera fotoeléctrica avisando de forma visible y/o acústica a las personas que están en la cabina.
- ✓ **Barrera Fotoeléctrica**
Barrera Fotoeléctrica según la normativa EN81.20
- ✓ **Autodiagnos Barrera Fotoeléctrica**
Autodiagnos de la Barrera Fotoeléctrica en la que los sensores de puertas son chequeados automáticamente.



Funciones de señalización y display

- ✓ **Gong de salida, tono subida y tono bajada -EN81.70-**
Activa un sonido con escalas ascendente en subida y descendente en bajada.
- ✓ **Función sobrecarga**
En el display aparece una indicación sonora y visual para el usuario informando de sobrecarga en el interior de la cabina.
- ✓ **Sintetizador de voz**
Dispone de un sintetizador de voz que emite unos mensajes informativos del funcionamiento del ascensor.



Funciones de operación de emergencia

- ✓ **Rescate automático**
El rescate automático en ascensores eléctricos se realiza mediante UPS con apertura de puertas.
- ✓ **Rescate manual**
El rescate manual puede ser: mediante apertura de freno y desplazamiento de cabina según balance de carga o por medio de UPS de alta potencia y pulsadores de dirección que permite subir o bajar al ascensor.
- ✓ **Luz de emergencia botonera cabina**
En caso de perderse la alimentación se enciende una luz de emergencia en la botonera de cabina que proporciona iluminación según la EN81.20.
- ✓ **Luz de emergencia techo cabina**
En caso de perderse la alimentación se enciende una luz de emergencia en el techo de cabina que proporciona iluminación según la EN81.20 de 2 horas.

- ✓ **Función estándar**
- ✓ **Función opcional**

Diseño y fabricación Europeos

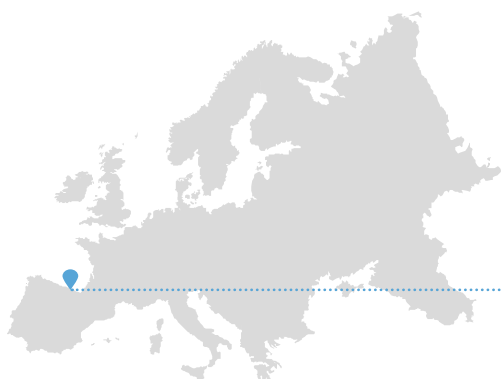

- ✓ Diseñamos y fabricamos nuestros ascensores en nuestras propias fábricas en Europa.
- ✓ Seguimos los más exigentes estándares europeos de calidad.
- ✓ Prestamos especial atención a la seguridad de nuestros usuarios, la sostenibilidad y el respeto por el medio ambiente.



DEPARTAMENTO DE EXPORTACIÓN

C/ Adarzo 167-B · 39011 Peñacastillo · Santander, Spain

Tel: (00 34) 942 34 60 20 Fax: (00 34) 942 35 53 64 E-mail: comex@imem.com

www.imem.com



ER-0426/1997



GA-2008/0458



SST-0008/2008



Toda la información expuesta en el presente catálogo es propiedad de IMEM Ascensores. Queda expresamente prohibida la reproducción total o parcial de sus contenidos sin autorización expresa por parte de IMEM, S.L. La distribución o copia de fotografías, logotipos y cualquier otro elemento gráfico está estrictamente prohibida, siendo IMEM Ascensores el único propietario de todos los derechos de propiedad intelectual.

IMEM se reserva el derecho de modificar las especificaciones, opciones y colores mostrados en este catálogo. Todas las imágenes mostradas tienen un carácter meramente descriptivo. Los colores y materiales pueden diferir ligeramente de los suministrados en la actualidad.