

 SilensPRO®
REVOLUTION NANO

 SilensPRO®
REVOLUTION MICRO



100-630 Kg

Des ascenseurs sans salle des machines

C'est la révolution dans les ascenseurs sans salle des machines

En 1997, nous avons conçu notre premier ascenseur sans salle des machines à traction gearless à aimants permanents, ce qui nous a permis de prendre une avance considérable sur nos concurrents. Après deux décennies d'innovation et de développement continu et l'installation de milliers d'ascenseurs sur les cinq continents, nous franchissons une étape supplémentaire avec **Silens Pro Revolution®** : une gamme d'ascenseurs sans salle des machines de dernière génération, **de 100 kg à 1 000 kg** de charge, appelée à révolutionner de nouveau l'industrie du levage.

Table des matières

Révolutionnaire par ...	3
Plus d'espace dans les bâtiments existants	4
Des spécifications de Haut Standing pour le marché mondial	5
Version monophasée	6
Varispeed	7
Technologie intelligente	8
Design d'avant-garde au service de l'utilisateur	9
Série 200 <i>Revolution</i>	10
Série 300 <i>Revolution</i>	11
Panneaux de cabine	12
Sols	12
Boîtes à boutons de cabine, boutons et indicateurs	13
Main-courante	13
Éclairage	13
Indicateurs	14
Une solution idéale pour les professionnels	15
Manoeuvre Altamira II :	16
Caractéristiques techniques	18

NOUVEAUTÉ
MONDIALE



Sa technologie

Silens Pro Revolution® est le premier ascenseur du marché sans salle des machines qui fonctionne grâce au système novateur **ALEC (Automatic Learning Elevator Control)**.

ALEC représente un nouveau concept technologique basé sur un environnement d'apprentissage automatique qui confère à l'ascenseur une intelligence

✓ VARISPEED

Une technologie pionnière qui fait de **Silens Pro Revolution®** le premier ascenseur du marché à pouvoir voyager au-delà de sa vitesse nominale.

✓ SIRES (Shaft Intelligent Revolutionary Elevator System)

Un concept basé sur un dispositif PESSRAL avec limiteur de vitesse à actionnement électronique, frein-parachute électrique et positionneur absolu qui :

- Garantit un niveau de sécurité maximal aux utilisateurs ;
- Effectue un apprentissage automatique de la gaine, réduisant ainsi considérablement les coûts de mise en marche.

✓ APPROCHE DIRECTE AU PALIER

Offre l'expérience de voyage la plus confortable et la plus précise à chaque trajet.

✓ INDICATEURS SMARTECH DE CABINE ET DE PALIER

Nouveaux indicateurs couleur 7" de cabine et de palier qui fournissent au passager toutes les informations importantes liées à son voyage et actualisées en temps réel.



Sa conception

Le **Système ALEC** intègre de nouvelles prestations conçues spécifiquement pour les ascensoristes :

- ✓ **Nouvelle application** destinée aux ascensoristes, conçue spécialement pour faciliter les travaux de maintenance et d'assistance technique ;
- ✓ Simplicité maximale grâce au concept **Plug and Play** (partie électrique pré-câblée et pré-testée) et à la technologie **Quick Spin** qui synchronise instantanément le système gearless et le variateur, éliminant ainsi de coûteux processus de réglage.



Son efficacité énergétique

Les ascenseurs **Silens Pro Revolution®** ont obtenu la meilleure note en matière d'efficacité énergétique, calculée selon les normes VDI4707 et ISO 25745-2.

- ✓ Utilisation des technologies **d'approche directe au palier et de Varispeed**.
- ✓ Traction par **moteur gearless à consommation d'énergie** réduite, qui ne nécessite pas d'huile de lubrification.
- ✓ Activation du **mode mise en veille** lorsque l'ascenseur n'est pas utilisé.
- ✓ Éclairage par **spots LED**.
- ✓ Fabrication conforme à la norme **ISO 14001**, une norme internationalement reconnue qui définit la façon de mettre en oeuvre un système de management environnemental efficace.

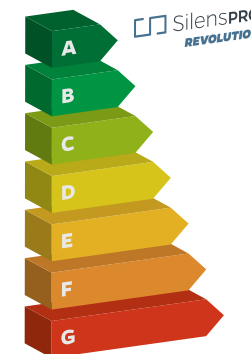



Plus d'espace dans les bâtiments existants.

La technologie de la gamme **Silens Pro Revolution®** fait son apparition dans les bâtiments existants avec **Silens Pro Revolution Nano® (100 kg - 320 kg)** et **Silens Pro Revolution Micro® (375 kg - 630 kg)**, deux ascenseurs de dernière génération particulièrement polyvalents pour leur installation dans des gaines de dimensions réduites ou pour le remplacement d'ascenseurs existants et offrant un éventail unique de configurations et de tailles sur le marché.



Silens Pro Revolution Nano® et **Silens Pro Revolution Micro®** ont été conçus pour que les éléments mécaniques de l'ascenseur occupent moins d'espace à l'intérieur de la gaine, ce qui permet d'obtenir des **cabines plus vastes et plus spacieuses pour les passagers**.

Ainsi, pour les principales dimensions de cabine d'ascenseur standardisées, **Silens Pro Revolution Nano®** et **Silens Pro Revolution Micro®** permettent de transporter une personne de plus que les autres ascenseurs disponibles sur le marché.

DIMENSIONS GAINE*	AUTRES ASCENSEURS			SPR NANO ET MICRO		
	Charge	Passagers	Passage libre (PL)	Passagers	Charge	Passage libre (PL)
1300x1350	320kg	4	Télescopique 2V 700	+ 5	375kg	Télescopique 2V 750
1350x1500	375kg	5	Télescopiques 2V 700	+ 6	450kg	Télescopiques 2V 800
1500x1600	450kg	6	Télescopiques 2V 800	+ 8	630kg	Télescopiques 2V 850
1500x1750	525kg	7	Télescopiques 2V 800	+ 8	630kg	Télescopiques 2V 850

Données calculées pour les ascenseurs à simple accès équipés de portes automatiques télescopiques à deux vantaux.

- ✓ **Silens Pro Revolution Nano®** et **Silens Pro Revolution Micro®** peuvent être installés dans des **gaines aux dimensions réduites** conformément à la norme **EN81-21**.
- ✓ En outre, leur design révolutionnaire permet d'obtenir des **passages libres de portes plus larges** que ceux des autres ascenseurs installés dans les mêmes gaines, ce qui facilite un accès commode à la cabine.
- ✓ **Silens Pro Revolution Nano®** et **Silens Pro Revolution Micro®** peuvent être installés aussi bien dans une **gaine maçonnée traditionnelle** que dans un **pylône autoportant**, disponible sur demande.
- ✓ Pour les applications à **double accès**, il est possible de combiner différents types de portes pour chaque embarquement, ce qui permet une grande **flexibilité et polyvalence** pour satisfaire aux besoins de tous types de projets.

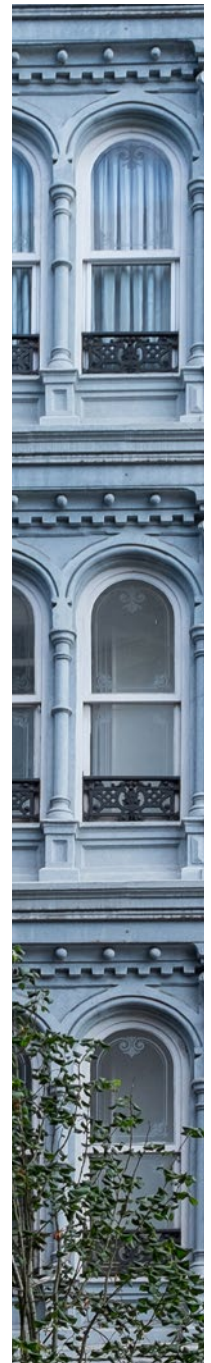

Des spécifications de Haut Standing pour le marché mondial

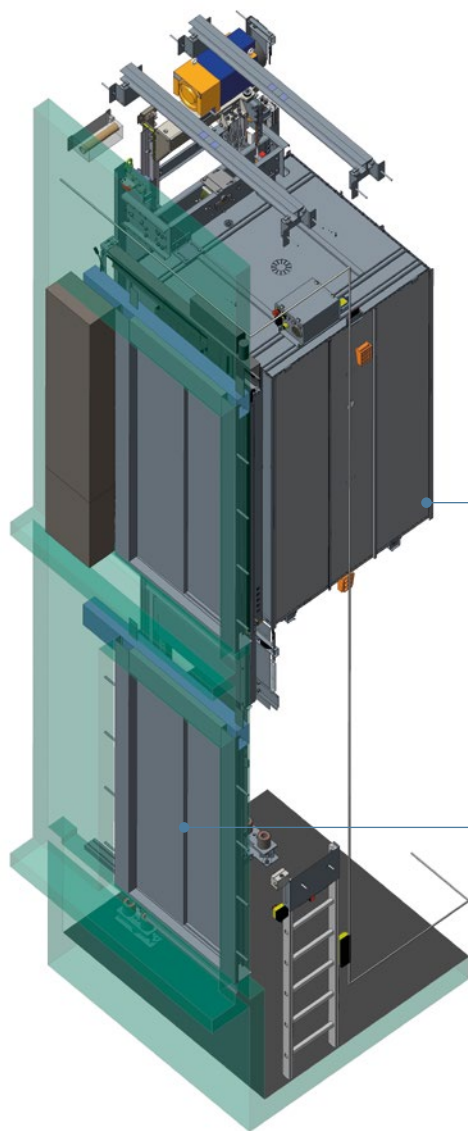

Les bases, les sols et les toits de la **cabine** ainsi que le châssis forment un ensemble fabriqué en tôle galvanisée à haute résistance qui apporte une grande robustesse.

Portes automatiques pare-flammes à ouverture télescopique ou centrale, sûres, fiables et durables. Finitions en acier inoxydable ou peinture époxy.

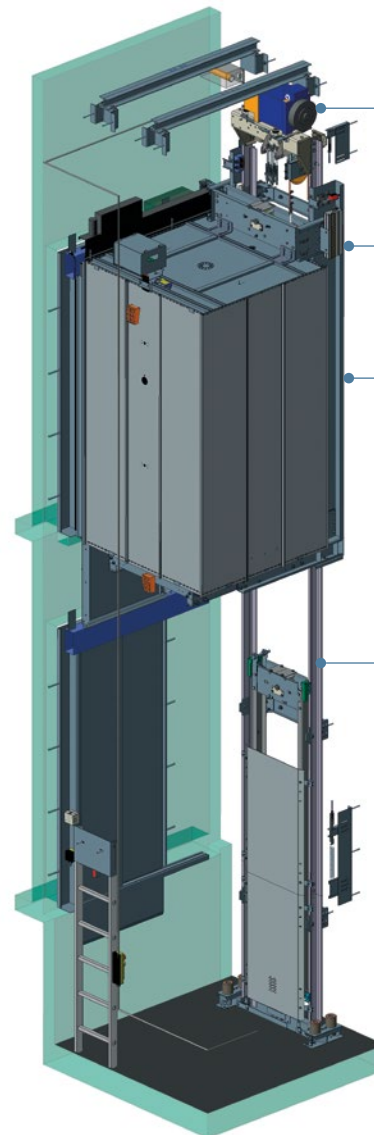

Moteur gearless compact et écologique, plus facile à installer en raison de sa légèreté.

Limiteur de vitesse électronique de dernière génération.

Châssis ultra-rigide et léger de type sac à dos en acier haute résistance permettant une grande flexibilité des configurations d'accès. Un frein-parachute moderne à actionnement électrique remplace la traditionnelle timonerie qui synchronise le freinage d'un parachute conventionnel.

Les **guides rabotés** bénéficient de la plus haute qualité disponible sur le marché. Ils sont fournis découpés sur mesure en fonction des besoins de chaque projet.

Tous les signaux de la gaine (fins de course, positionnement absolu, zone des portes et pré-fins de course) sont intégrés à un dispositif PESSRAL.



SPR Nano[®] et SPR Micro[®] disponibles en version monophasée

Silens Pro Revolution Nano & Micro[®] peuvent être installés dans des bâtiments monophasés sur toute la gamme de charges, ce qui simplifie les démarches d'installation.



Installer,
brancher,
et c'est parti !

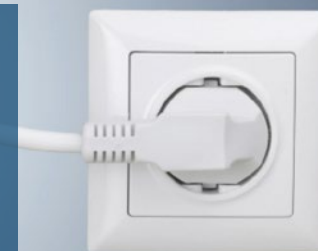

Réduction des coûts de construction

Silens Pro Revolution Nano & Micro[®] sont directement reliés au réseau monophasé de 220 V du bâtiment, ce qui permet de les mettre en service sans surcout.



Démarches simplifiées

Les propriétaires de l'immeuble n'ont donc **pas besoin de faire les démarches pour passer au triphasé** auprès de leur fournisseur d'électricité.



Champion de vitesse

Grâce à la technologie Varispeed, on peut atteindre, en fonction du nombre de passagers, une vitesse de **1 m/s sans augmenter la consommation d'énergie.**



Disponibilité totale

En s'alimentant directement sur le secteur, ces appareils **ne dépendent pas du niveau de charge des batteries classiques.**



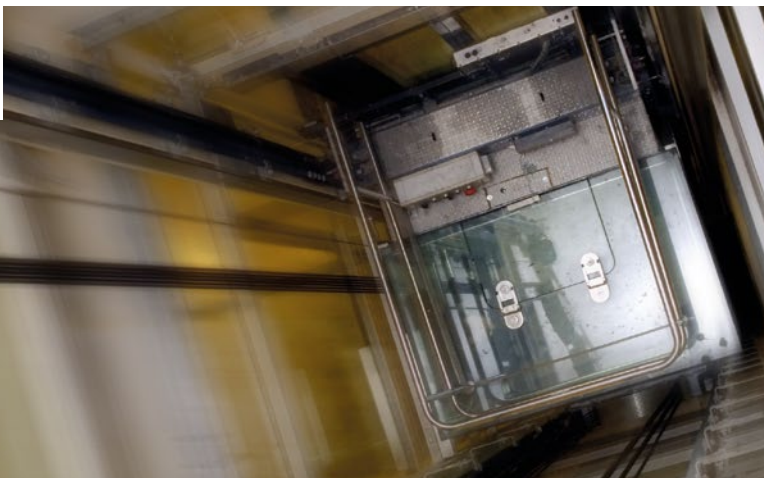

Varispeed: Un voyage plus rapide pour une gestion optimale du trafic.

La technologie novatrice **Varispeed** permet à l'ascenseur de voyager plus rapidement, écourtant les temps de trajet et d'attente des passagers et augmentant la capacité de trafic du bâtiment.

Varispeed permet aux ascenseurs de voyager au-delà de leur vitesse nominale.

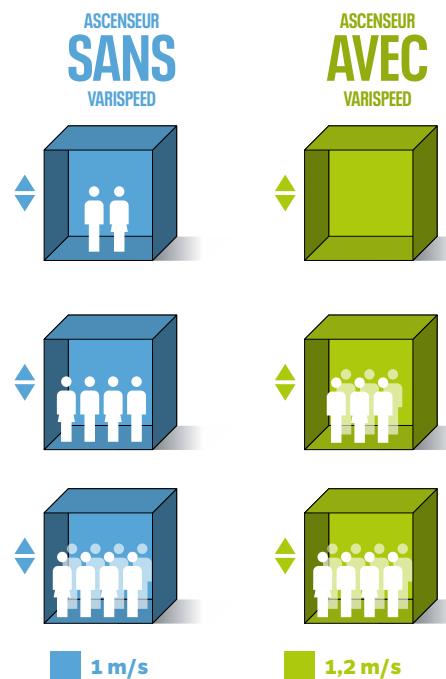

Voyage jusqu'à **20 % plus rapide.**



Réduction des temps d'attente.*



Réduction de la consommation d'énergie.**



Réduction du temps total d'arrivée à destination.***



(* et (***) : données obtenues sur la base du trafic observé en fin d'après-midi et en soirée dans un bâtiment résidentiel, course de 24 mètres, 9 arrêts, 10 résidents par étage.

(**) : données obtenues sur la base du trafic observé de façon aléatoire dans un bâtiment résidentiel, 6 arrêts, course de 15,5 mètres.



Technologie intelligente

Chaque **Silens Pro Revolution®** est un système intégré, constitué de composants interconnectés qui communiquent en temps réel en élevant la sécurité, l'expérience d'utilisation, le processus d'installation ou les opérations de maintenance vers de nouveaux sommets.



Système d'approche directe au palier

Le **système d'approche directe au palier** permet à la manoeuvre de l'ascenseur de calculer la courbe de déplacement optimale lors de chaque voyage, éliminant ainsi les retards associés au processus d'approche au palier caractéristique des ascenseurs qui ne disposent pas de cette fonction.

Les temps de trajet et d'attente de l'ascenseur sont considérablement réduits tandis que l'expérience de voyage du passager gagne en termes de confort, de fluidité et de nivelage de la cabine avec le palier.

En outre, le système d'approche directe élimine les anciens capteurs et signaux à l'intérieur de la gaine, ce qui simplifie et réduit les processus de montage et de maintenance des ascenseurs et les rend plus économiques.

SIRES, intelligence réinventée

Pour la première fois, **Silens Pro Revolution®** intègre de série **SIRES, (Shaft Intelligent Revolutionary Elevator System)**, un concept basé sur le dispositif PESSRAL* de positionnement absolu dans la gaine grâce à une technologie magnétique de dernière génération.

SIRES indique à tout moment la position exacte de la cabine dans la gaine avec une précision de moins de 1 mm. **SIRES** apporte de nombreux avantages par rapport aux anciens composants électromécaniques, qui sont éliminés de ce dispositif (voir encadré ci-contre).

LES AVANTAGES DE SIRES

- ✓ Effectue **un apprentissage automatique de la gaine**, réduisant ainsi considérablement les coûts de mise en marche.
- ✓ **Installation et maintenance** rapides, **faciles** et flexibles.
- ✓ **La position absolue est directement disponible en permanence.**
- ✓ **Simplifie la détection des pannes** grâce à l'allègement du nombre de composants et aux nombreuses options de diagnostic dont il dispose.
- ✓ **Intègre plusieurs fonctions de sécurité** des normes EN81-20/50, telles que : fins de course, dispositif UCM (mouvement incontrôlé de la cabine), limiteur de vitesse.
- ✓ Intègre d'autres fonctions de sécurité telles que la position de la zone des portes pour les manoeuvres de secours.
- ✓ Le dispositif PESSRAL **est totalement silencieux et résistant à la saleté, la fumée et l'humidité.**

*PESSRAL est un système de commande, de protection ou de contrôle basé sur un ou plusieurs dispositifs programmables, comprenant tous les éléments du système tels que l'alimentation en énergie électrique, les capteurs et autres dispositifs d'entrée, les bus de données et moyens de communication, les actionneurs et autres dispositifs de sortie utilisés dans les applications liées à la sécurité.



Design d'avant-garde au service de l'utilisateur

Les nouvelles décorations proposées ont été spécialement conçues pour la gamme **Silens Pro Revolution®**, elles ont été soignées dans le moindre détail pour répondre aux attentes les plus exigeantes des utilisateurs, tant sur le plan esthétique que fonctionnel, offrant ainsi un atmosphère convivial pouvant s'intégrer facilement dans tous les contextes architecturaux.

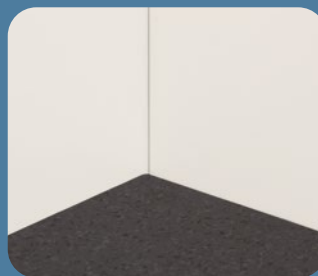
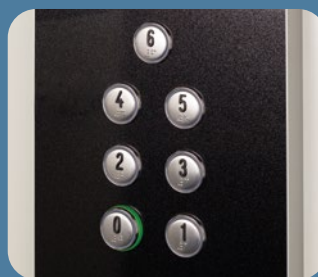

Série 200 Revolution

Les cabines de la **Série 200 Revolution** sont fabriquées en skinplate disponibles en différentes couleurs ou bien en acier inoxydable brossé ou texturé.

- ✓ **Éclairage de cabine** direct au moyen de spots LED au choix.
- ✓ **Portes de cabine** et entrée de cabine fournies en acier inoxydable brossé.
- ✓ **Boîte à boutons** de cabine modèle BCR1 qui intègre un indicateur TFT couleur 7".
- ✓ **Sol cabine** disponible en différents caoutchoucs haute résistance. Autres finitions disponibles sur demande.
- ✓ Une **main-courante** en acier inoxydable AISI 304. Cabine également disponible avec main-courante sur toutes les parois ou sans main-courante.
- ✓ Un **demi-miroir** en fond de cabine. Cabine également disponible sans miroir.
- ✓ Design conforme à la Directive 2014/33/UE, EN 81-20:2014, EN 81-50:2014 et EN81-70:2018

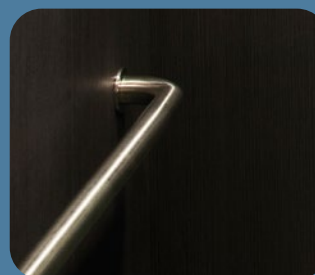

Série 300 Revolution

Les cabines de la **Série 300 Revolution** sont fabriquées en acier galvanisé puis décorée avec un habillage stratifié proposé dans différentes couleurs au choix.

- ✓ **Éclairage de cabine** direct au moyen de spots LED au choix.
- ✓ **Portes de cabine** et entrée de cabine fournies en acier inoxydable brossé.
- ✓ **Boîte à boutons** de cabine modèle BCR2 qui intègre un indicateur TFT couleur 7".
- ✓ **Plinthes inférieures** en aluminium.
- ✓ **Sol cabine** disponible en différents caoutchoucs haute résistance. Autres finitions disponibles sur demande.
- ✓ Une **main-courante** en acier inoxydable AISI 304. Cabine également disponible avec main-courante sur toutes les parois ou sans main-courante.
- ✓ Deux tiers **de miroir** en fond de cabine. Cabine également disponible sans miroir.
- ✓ Design conforme à la Directive 2014/33/UE, EN 81-20:2014, EN 81-50:2014 et EN81-70:2018.

La dimension intérieure réelle des cabines avec décoration 300R sera inférieure (épaisseur de décoration pour chaque mur décoré) à la dimension nominale indiquée dans les tableaux / plans.

Les réglementations EN 81:20, EN 81:70 et AS1735-12 déterminent que la mesure de la cabine doit être effectuée entre les murs porteurs, permettant une réduction de la surface interne due aux différentes finitions des murs. La décoration 300R est conforme à toutes les réglementations précédemment citées.

Panneaux de cabine

Light Reflectance Value

Série 200® Revolution · Skinplate

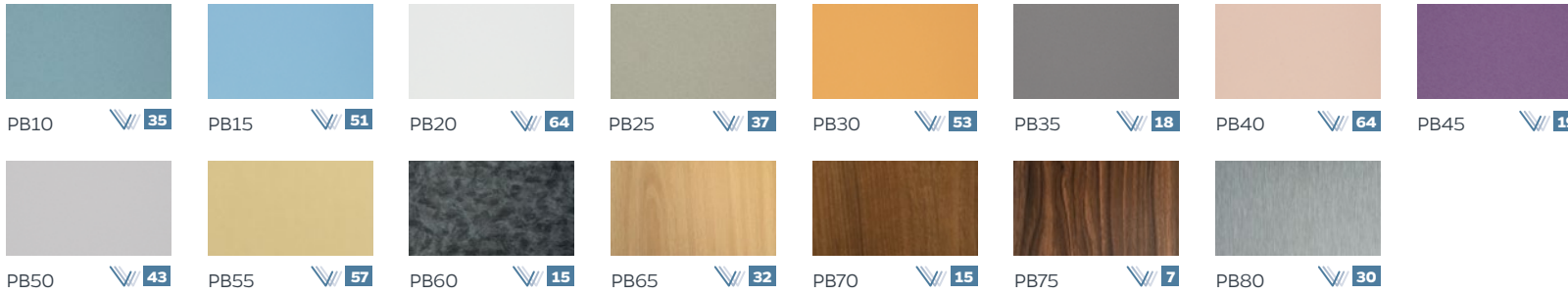

Série 200® Revolution · Acier inoxydable

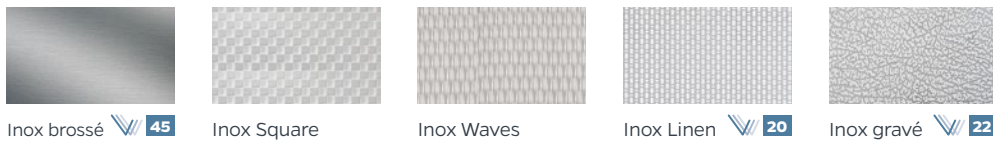

Série 300® Revolution · Habillage stratifié

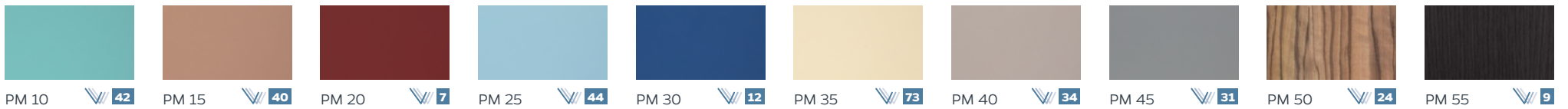

Sols

Caoutchouc

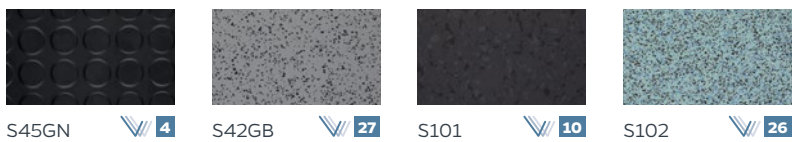

Granite



Marbre

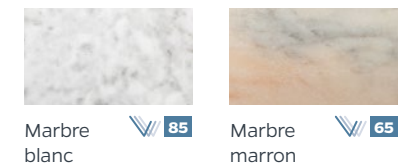

Sol décaissé de 25mm disponible sur demande.



Boîtes à boutons de cabine, boutons et indicateurs



Main-courante

Boîtes à boutons de cabine



BCR1



BCR2



Bouton d'appel de cabine

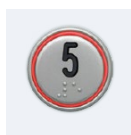

PCEB

Boutons d'appel en acier inoxydable avec chiffres en relief & braille. Conformes à la norme EN81-70.

Boîtes à boutons palières



BER1*

BER2**

BER3***

* Boutons d'appel intégrés au montant de porte.
** Plastron.
*** En saillie.

Bouton d'appel



PEEB

Signalisation palière



FERV



Indicateur Smartech HR.
(Option EN81-70 : intègre une flèche de sens de déplacement et un gong)



HLER - Cabine
(EN81-70)



PSR



Éclairage

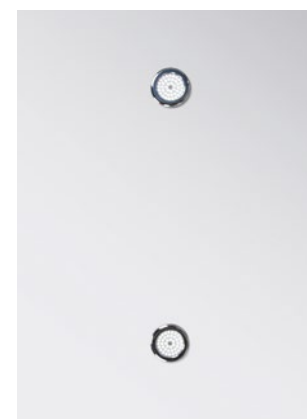

Spot LED

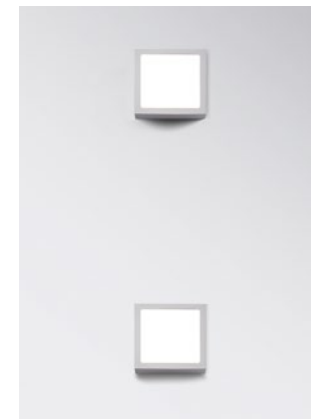

Spot LED carré



Indicateur de cabine Smarttech



Disponibilité de l'ascenseur avant le voyage

L'indicateur indique si l'ascenseur est disponible et prêt à être utilisé.

Fonction Smarttech Autotest

Affiche la vérification des systèmes et des éléments de sécurité de l'ascenseur avant chaque voyage.

Position et sens

Indique la position de l'ascenseur dans le bâtiment à chaque instant ainsi que le sens dans lequel il se déplace.

Étage de destination et temps restant avant l'arrivée

Indique l'étage de destination de l'ascenseur ainsi que les secondes restantes avant l'arrivée.

Vitesse

Le passager est informé en temps réel de la vitesse de l'ascenseur lors de chaque voyage, depuis son démarrage jusqu'à ce qu'il s'arrête à l'étage de destination.

Consommation d'énergie

Indique au passager si l'ascenseur consomme de l'énergie ou devient générateur d'énergie pendant le voyage, réduisant alors les coûts d'exploitation du bâtiment.

Indication d'arrivée à destination

Indique aux passagers que l'ascenseur a atteint l'étage de destination.

Heure et date

Indique l'heure et la date actualisées en temps réel.

Capacité de charge et personnes

Indique la charge maximale en kilogrammes et le nombre maximal de passagers que l'ascenseur peut transporter.

Indicateur Smarttech HR de palier*



 AVEC SYNTHÉTISEUR VOCAL !

Messages de bienvenue

L'indicateur adresse des messages de bienvenue à l'utilisateur adaptés aux différentes tranches horaires de la journée.

Position et sens

Affiche la position de la cabine en temps réel et le sens du voyage pour le passager attendant sur le palier.

Flash LED avant l'arrivée de l'ascenseur

L'indicateur attire l'attention du passager au moyen d'un flash pour l'informer de l'arrivée imminente de la cabine à son étage.

Messages relatifs à l'état de l'ascenseur

L'indicateur fournit au passager des informations importantes, par exemple sur le nombre trop élevé de personnes dans la cabine, la présence d'obstacles devant la porte, l'entrée ou la sortie de passagers, ou sur tout autre type d'événement.

Compteur de temps d'attente

Affiche une barre de progression et un compteur qui informe l'utilisateur des secondes restantes avant l'arrivée de l'ascenseur, avec une précision parfaite et une actualisation en temps réel.

Consommation d'énergie

Indique au passager si l'ascenseur consomme de l'énergie ou devient générateur d'énergie pendant le voyage, réduisant ainsi les coûts d'exploitation du bâtiment.

Messages vocaux

L'indicateur transmet au passager des informations liées au voyage grâce à un synthétiseur vocal intégré au cadre. Le volume du synthétiseur peut être configuré en fonction des différentes tranches horaires de la journée.

* En option

L'ensemble des informations visuelles et auditives présentées ici ont été conçues conformément aux exigences définies par la norme EN81-70:2018 : Normes de sécurité pour la construction et l'installation d'ascenseurs. Applications particulières pour les ascenseurs destinés au transport de personnes et de marchandises. Partie 70 : Accessibilité aux ascenseurs pour toutes les personnes y compris les personnes avec handicap.



Une solution idéale pour les professionnels

Chaque ascenseur **Silens Pro Revolution®** a été conçu afin de répondre aux exigences pratiques des entreprises de levage relatives au cycle de vie des équipements.

Solution intégrée

Le **système** pionnier **ALEC** représente une étape supplémentaire dans l'intégration de l'ensemble des composants électriques et mécaniques, améliorant ainsi les performances de l'ascenseur.

Emballage optimisé

Silens Pro Revolution® est fourni dans un emballage conçu pour simplifier autant que possible le travail du personnel chargé de son installation. Toutes les pièces et tous les composants de l'ascenseur sont fournis dans un ensemble standardisé de colis, dûment identifiés et classés, conformément au processus séquentiel de montage de l'équipement. Le matériel est livré numéroté, étiqueté et accompagné de listes, documents et manuels de montage extrêmement détaillés.

Installation facile et rapide

Silens Pro Revolution® peut être monté en moins de 100 heures.

Plug & Play

Grâce à notre concept de fabrication Plug and Play, les ensembles électriques sont livrés pré-testés et pré-câblés et sont testés avec le même système gearless que celui fourni avec l'ascenseur.

Quick Spin

La synchronisation instantanée du système gearless et du variateur élimine les processus de réglage et tous les coûts qui y sont associés.

Maintenance facile

Les travaux de maintenance d'un ascenseur **Silens Pro Revolution Nano®** ou **Micro®** peuvent être réalisés de manière sûre, facile, rapide et accessible par le technicien de maintenance.

Assistance technique permanente

Notre service d'assistance technique mécanique et électrique est à la disposition de nos clients. Il est assuré en temps réel, dans leur langue et par des professionnels hautement qualifiés.

Pièces détachées garanties

Nous garantissons la disponibilité des pièces détachées originales ainsi que la traçabilité complète de l'ensemble des pièces utilisées sur chaque installation.

Livraison rapide

Après réception d'une commande, le délai de livraison d'un équipement **Silens Pro Revolution Nano®** ou **Micro®** n'est que de 4 semaines.

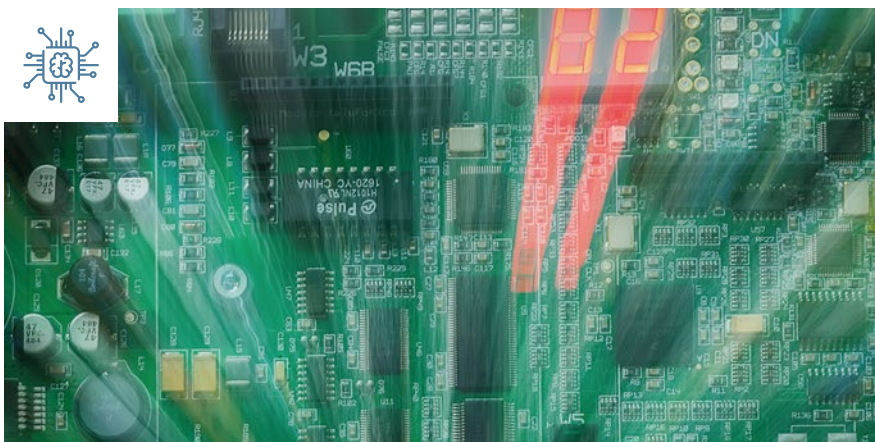

Manoeuvre Altamira II : le cerveau de Silens Pro Revolution®

La **manoeuvre Altamira II** est entièrement conçue et fabriquée par IMEM Ascenseurs afin de contrôler, avec la plus grande précision, toutes les actions réalisées par un ascenseur ou un groupe d'ascenseurs de la gamme **Silens Pro Revolution®**.

Altamira II peut résoudre simplement les fonctionnalités les plus standard ainsi que les plus complexes et sophistiquées, sans avoir recours aux traditionnelles solutions électromécaniques.

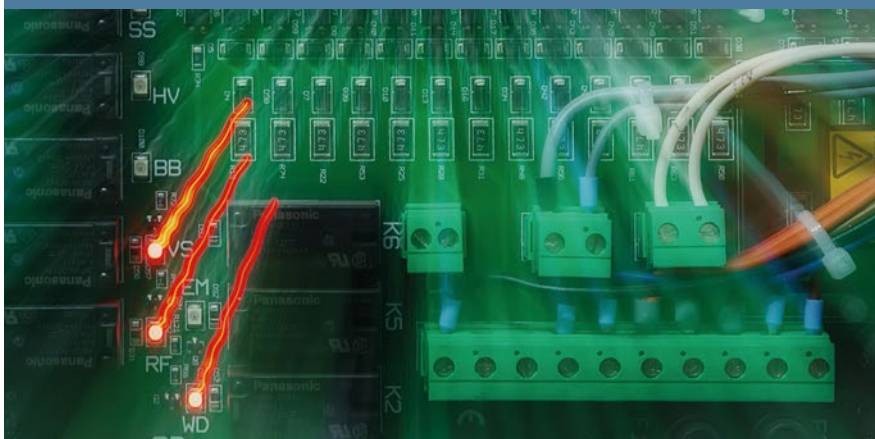

Une intégration parfaite, pour des performances parfaites

- ✓ **Altamira II** est entièrement intégrée aux conceptions mécaniques de toute la gamme d'ascenseurs **Silens Pro Revolution®**. Ainsi, dans un ascenseur **Silens Pro Revolution®**, les éléments mécaniques et électriques agissent comme s'ils n'en faisaient qu'un afin d'assurer un rendement et des performances exceptionnels.
- ✓ **Altamira II** minimise le nombre de capteurs et de composants nécessaires, permet une exploitation optimale de l'espace, apporte un maximum de confort de voyage et diminue la consommation électrique.
- ✓ En tant que fabricant, nous ne proposons pas uniquement à nos clients des ascenseurs qui apportent des solutions électriques et mécaniques intégrées avec une parfaite compatibilité. Nous proposons également une assistance technique complète, économisant du temps et apportant une aide efficace pendant toute la durée de vie de nos ascenseurs.

Facilité et rapidité d'installation

- ✓ **Altamira II** est livrée pré-montée, pré-connectée et pré-testée, ce qui simplifie son installation et réduit toute marge d'erreur.
- ✓ Les schémas de fonctionnement du variateur et des machines parfaitement configurés s'accordent au fonctionnement d'**Altamira II** pour chaque système **Silens Pro Revolution®**.
- ✓ Les temps de montage sont diminués grâce à la suppression presque complète des capteurs et des aimants traditionnels.
- ✓ **Altamira II** intègre un logiciel qui permet à une seule personne d'effectuer l'opération de nivelage depuis l'intérieur de la cabine en quelques minutes seulement.

Simplicité de maintenance

- ✓ Sans avoir besoin de câbles ou d'outils supplémentaires, un simple smartphone permet d'accéder à la manoeuvre de façon rapide, simple et conviviale pour effectuer des tâches de maintenance de l'ascenseur. **Notre application** permet l'accès aux documents, aux manuels et à la communication avec notre service d'assistance technique au client.
- ✓ Dans le cadre d'un processus d'auto-apprentissage, en cas d'anomalie inattendue, **Altamira II** procède automatiquement à sa correction en enregistrant l'événement pour une analyse ultérieure par le service de maintenance sans interrompre le service de l'ascenseur.
- ✓ Une assistance à distance et une surveillance en temps réel de l'ascenseur par notre service d'assistance technique sont possibles par téléphone et par internet.

Surveillance à distance

- ✓ Le système de surveillance à distance permet de contrôler les ascenseurs installés dans un ou plusieurs bâtiments à partir d'une salle de contrôle. Ce système est basé sur la technologie Bus CAN qui permet le contrôle des ascenseurs ainsi que la détection et la lecture des défaillances en temps réel, le contrôle de groupes d'ascenseurs, l'analyse des performances des équipements et de nombreuses autres fonctions.

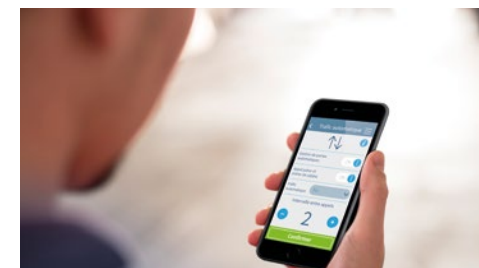



Fonctions opérationnelles et de service

- ✓ **Approche directe**
L'ascenseur s'approche de l'étage sans vitesse intermédiaire afin de s'arrêter en douceur au niveau du palier. La position de la cabine est calculée en permanence, sans à avoir recours à des aimants.
- ✓ **Mode retour**
La cabine retourne au palier de retour si elle est située en dessous de celui-ci ou lorsqu'il n'y a plus d'ordres ou d'appels en attente. N'importe quel palier peut être configuré en tant que palier de retour.
- ✓ **Enregistrement max. cabine**
Nombre maximal d'enregistrements en cabine.
Fonction anti-vandalisme.
- ✓ **Manoeuvre de pompiers**
En cas d'incendie, le contrôle qui envoie l'ascenseur au palier défini en tant que palier de pompiers est activé. Si l'ascenseur se déplace dans le sens opposé au palier de pompiers, il s'arrêtera au premier arrêt possible et, sans ouvrir les portes, il retournera au palier de pompiers. Si l'ascenseur se déplace dans le sens de l'arrêt du palier de pompiers, il ne s'arrêtera pas avant d'avoir atteint cet étage. Cette manoeuvre est conforme à la norme EN81.73. Lorsque cette manoeuvre s'achève, le fonctionnement normal peut être relancé par l'intermédiaire ou non de la réinitialisation.
- ✓ **Mode Stand-by**
Mise en veille de l'éclairage cabine, des indicateurs de cabine et de palier, et du variateur de fréquence permettant ainsi une économie d'énergie.
- ✓ **Ventilateur de cabine**
Comprend un ventilateur temporisé en cabine.
- ✓ **Service indépendant**
L'ascenseur n'accepte que les ordres enregistrés depuis la boîte à boutons de cabine.



Fonctions manoeuvre multiple

- ✓ **Multiples**
Possibilité de gérer jusqu'à 4 ascenseurs.
- ✓ **Limite hors service**
Avec une manoeuvre multiple, cela permet de mettre hors service une cabine qui enregistre constamment des erreurs de sorte que les autres cabines puissent traiter les appels entrants.



Fonctions de fonctionnement de portes

- ✓ **Fermeture rapide des portes**
Permet de raccourcir le temps entre les arrêts à l'aide d'un bouton poussoir en cabine qui peut être actionné si des ordres de cabine existent.
- ✓ **Nudge**
Les portes se referment lentement en cas d'interruption prolongée de la barrière photoélectrique en avertissant de façon visible et/ou sonore les personnes se trouvant dans la cabine.
- ✓ **Barrière 2D**
Barrière 2D, conformément à la norme EN81-20
- ✓ **Autodiagnostic de la barrière 2D**
Autodiagnostic de la barrière 2D pendant lequel les capteurs de portes sont automatiquement vérifiés.



Fonctions de signalisation et affichage

- ✓ **Gong de sortie, tonalité ascendante et tonalité descendante -EN81-70-**
Active un son ascendant en montée et descendant en descente.
- ✓ **Fonction surcharge**
L'indicateur affiche une indication visuelle et sonore visant à informer l'utilisateur de la surcharge en cabine.
- ✓ **Synthétiseur vocal**
Un synthétiseur vocal émet des messages d'information sur le fonctionnement de l'ascenseur.



Fonctions de secours

- ✓ **Secours manuel**
Le secours manuel peut se faire de deux façons : soit par l'ouverture des freins et la cabine se déplacera alors en fonction de sa position et de sa charge par rapport au contrepoids, soit par le biais d'un onduleur très puissant & des boutons qui permettront de déplacer la cabine en montée ou en descente.
- ✓ **Éclairage de secours sur la boîte à boutons de cabine**
En cas de coupure de courant, l'éclairage de secours s'allume sur la boîte à boutons de cabine qui fournit un éclairage conforme à la norme EN81-20.
- ✓ **Manoeuvre de secours automatique**
La manoeuvre de secours automatique s'exécute par le biais d'un onduleur : l'ascenseur voyage à l'étage le plus favorable et ouvre ses portes.

Données techniques

Comment utiliser les données techniques présentées dans ce catalogue ?

Les ascenseurs **Silens Pro Revolution Nano®** (100 kg - 320 kg) et **Silens Pro Revolution Micro®** (375 kg - 630 kg) offrent une vaste choix. Vous trouverez l'ensemble des configurations disponibles pour tout ascenseur **Silens Pro Revolution Nano®** et **Silens Pro Revolution Micro®** équipé de portes automatiques télescopiques à deux vantaux (Wittur modèle Augusta Evo) ou de portes à ouverture manuelle. D'autres options de portes sont disponibles : N'hésitez pas à nous consulter !

- 01** Choisissez le type de portes que vous souhaitez installer et le nombre d'accès.
- 02** Consultez, en fonction de l'option choisie dans la rubrique 1, les tableaux présentant les données techniques du produit sélectionné.
- 03** Sélectionnez dans le tableau des configurations de largeurs et de profondeurs, la largeur et la profondeur de gaine souhaitées. Consultez ensuite dans la rubrique « charge nominale » située en bas à gauche de la page la charge obtenue pour les dimensions souhaitées ainsi que les largeurs et profondeurs de cabine maximums et minimums. Si votre ascenseur se trouve dans les zones du tableau qui délimitent les cuvettes et les hauteurs sous dalle minimums, les dimensions disponibles vous seront indiquées.
- 04** Veuillez consulter le tableau de passage libre des portes pour obtenir des données relatives à l'ouverture des portes et à la largeur des montants des portes de votre ascenseur. Si votre ascenseur dispose de doubles accès, consultez dans chaque cas un second tableau pour le second accès à 90° ou 180° en fonction de l'option choisie.
- 05** Afin de s'assurer que la configuration choisie est réalisable dans la pratique, notre département d'ingénierie réalisera un calcul final visant à vérifier le lest de contrepoids. Si votre configuration n'est pas réalisable dans la pratique, nous vous remettrons une proposition technique qui vous présentera la solution qui s'adapte le mieux à vos besoins.



Champs d'application

Course maximale Jusqu'à 40 m

Cuvette

- ▶ Minimum standard : 1 050 mm
- ▶ Minimum EN81-21 : 350 mm, option marbre
- ▶ Minimum EN81-21 : 320 mm, étude par projet et sans option marbre
- ▶ Maximum standard : 1 900 mm

Gaine

Hauteur dernier niveau

- ▶ Minimum standard (cabine 2 175 mm) : 3 600 mm
- ▶ Minimum réduit (cabine 2 000 mm) : 3 400 mm

Perte du côté mécanique : 290 mm

* Largeur de gaine = Largeur de cabine + 350 mm

Cabine par tranche de 5 mm

- ▶ Profondeur minimum : 550 mm
- ▶ Profondeur maximum : 1 450 mm
- ▶ Largeur minimum : 550 mm
- ▶ Largeur maximum : 1 200 mm
- ▶ Hauteur standard : 2 175 mm (option 2 000 mm à 2 275 mm par tranche de 50 mm)

Position mécanique Latérale

Portes
Semi-automatique + bus

Accès
Simple à 0°

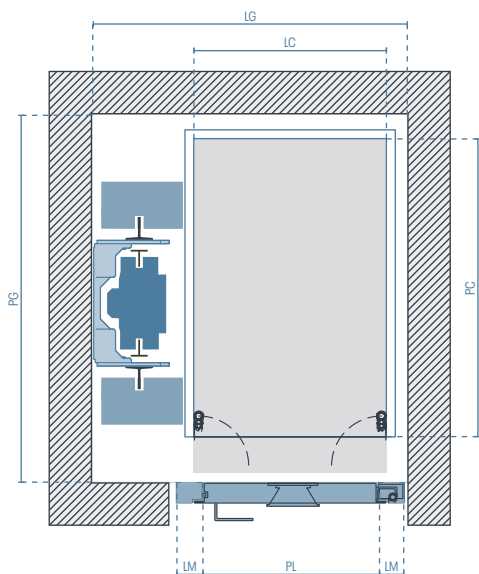

Dimensions de cabine

CALCUL DES DIMENSIONS DE CABINE

Largeur de cabine = Largeur de gaine - 350 mm

Profondeur de cabine = Profondeur de gaine - 200 mm

- ▶ Largeur de cabine maximum : 1 200 mm
- ▶ Largeur de cabine minimum : 550 mm
- ▶ Profondeur de cabine maximum : 1 450 mm
- ▶ Profondeur de cabine minimum : 680 mm

Surface maximum de la cabine 1,65 m²

Dimensions de la largeur et de la profondeur de cabine par tranche de 5 mm

		Largeur de gaine (LG)																
		900	950	1000	1050	1100	1150	1200	1250	1300	1350	1400	1450	1500	1550			+
Profondeur de gaine (PG)	+																	+
	1650																	
	1600																	
	1550																	
	1500																	
	1450																	
	1400																	
	1350																	
	1300																	
	1250																	
	1200																	
	1150																	
	1100																	
	1050																	
	1000																	
	950																	
925																		
900																		
875																		

Passage libre de portes (PL) Cuvette >= 750 mm	PL500	•	••							•••
	PL550	•	••							•••
	PL600	•	••							•••
	PL650	•	••							•••
	PL700	•	••							•••
	PL750	•	••							•••
	PL800	•	••							•••
	PL850	•	••							•••
	PL900	•	••							•••
	Faisable avec 2 vantaux à ouverture télescopique (consulter la feuille de plage spécifique)									

Passage libre de portes (PL) Cuvette <= 749mm*	PL650	••								•••
	PL700	•	••							•••
	PL750	••								•••
	PL800	•	••							•••
	PL850	••								•••
PL900	•	••								•••

* Passage libre minimum : 650 mm

Espace de cuvette minimum

— 1 350 mm

Espace restant 1 050 mm

- ▶ Cuvette réduite minimum EN81-21 : 350 mm
- ▶ Possibilité d'atteindre les 320 mm **après étude**

Espace de hauteur sous dalle minimum (cabine de 2 175 mm de hauteur)

— 4 600 mm

Espace restant 3 600 mm

Charge nominale

100Kg 180Kg 225Kg 320Kg 375Kg 450Kg 525Kg 630Kg

Largeur des montants de portes

- Largeur des montants (LM) : 75 mm
- Largeur des montants (LM) : 100 mm
- Largeur des montants (LM) : 125 mm

Position mécanique
Latérale

Portes
Semi-automatique + bus

Accès
Double à 180°

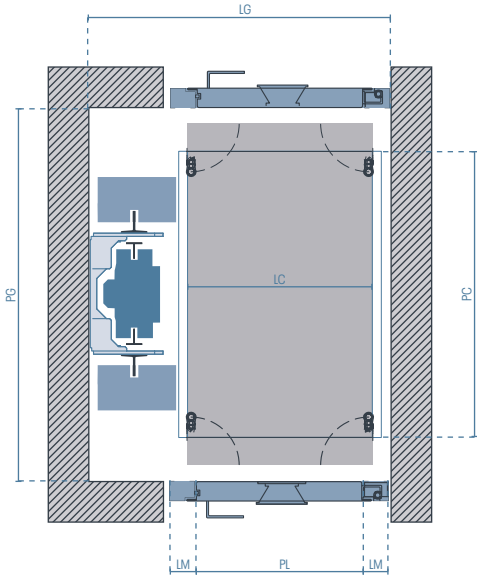

Dimensions de cabine

CALCUL DES DIMENSIONS DE CABINE

Largeur de cabine = Largeur de gaine - 350 mm

Profondeur de cabine = Profondeur de gaine - 260 mm

- ▶ Largeur de cabine maximum : 1 200 mm
- ▶ Largeur de cabine minimum : 550 mm
- ▶ Profondeur de cabine maximum : 1 450 mm
- ▶ Profondeur de cabine minimum : 720 mm

Surface maximum de la cabine 1,65 m²

Dimensions de la largeur et de la profondeur de cabine par tranche de 5 mm

Profondeur de gaine (PG)	Largeur de gaine (LG)															+	
	900	950	1000	1050	1100	1150	1200	1250	1300	1350	1400	1450	1500	1550			
1700	■	■	■	■	■	■	■	■	■	■	■	■	■	■	■	■	1700
1650	■	■	■	■	■	■	■	■	■	■	■	■	■	■	■	■	1650
1600	■	■	■	■	■	■	■	■	■	■	■	■	■	■	■	■	1600
1550	■	■	■	■	■	■	■	■	■	■	■	■	■	■	■	■	1550
1500	■	■	■	■	■	■	■	■	■	■	■	■	■	■	■	■	1500
1450	■	■	■	■	■	■	■	■	■	■	■	■	■	■	■	■	1450
1400	■	■	■	■	■	■	■	■	■	■	■	■	■	■	■	■	1400
1350	■	■	■	■	■	■	■	■	■	■	■	■	■	■	■	■	1350
1300	■	■	■	■	■	■	■	■	■	■	■	■	■	■	■	■	1300
1250	■	■	■	■	■	■	■	■	■	■	■	■	■	■	■	■	1250
1200	■	■	■	■	■	■	■	■	■	■	■	■	■	■	■	■	1200
1150	■	■	■	■	■	■	■	■	■	■	■	■	■	■	■	■	1150
1100	■	■	■	■	■	■	■	■	■	■	■	■	■	■	■	■	1100
1050	■	■	■	■	■	■	■	■	■	■	■	■	■	■	■	■	1050
1000	■	■	■	■	■	■	■	■	■	■	■	■	■	■	■	■	1000
980	■	■	■	■	■	■	■	■	■	■	■	■	■	■	■	■	980

Passage libre de portes (PL) Cuvette >= 750 mm	PL500			PL550			PL600			PL650			PL700			PL750			PL800			PL850			PL900					
		●	●●	●●●	●	●●	●●●	●	●●	●●●	●	●●	●●●	●	●●	●●●	●	●●	●●●	●	●●	●●●	●	●●	●●●	●	●●	●●●	●	●●

Faisable avec 2 vantaux à ouverture télescopique (consulter la feuille de plage spécifique)

Passage libre de portes (PL) Cuvette <= 749 mm*	PL650			PL700			PL750			PL800			PL850			PL900		
		●●	●●●	●●●●	●	●●	●●●	●●	●●●	●●●●	●	●●	●●●	●●	●●●	●●●●	●	●●

* Passage libre minimum : 650 mm

Espace de cuvette minimum

—	1 350 mm
Espace restant	1 050 mm

- ▶ Cuvette réduite minimum EN81-21 : 350 mm
- ▶ Possibilité d'atteindre les 320 mm **après étude**

Espace de hauteur sous dalle minimum (cabine de 2 175 mm de hauteur)

—	4 600 mm
Espace restant	3 600 mm

Charge nominale

100Kg	180Kg	225Kg	320Kg	375Kg	450Kg	525Kg	630Kg
-------	-------	-------	-------	-------	-------	-------	-------

Largeur des montants de portes

- Largeur des montants (LM) : 75 mm
- Largeur des montants (LM) : 100 mm
- Largeur des montants (LM) : 125 mm

Position mécanique Latérale

Portes
Semi-automatique + bus

Accès
Double à 90° ou à 270°

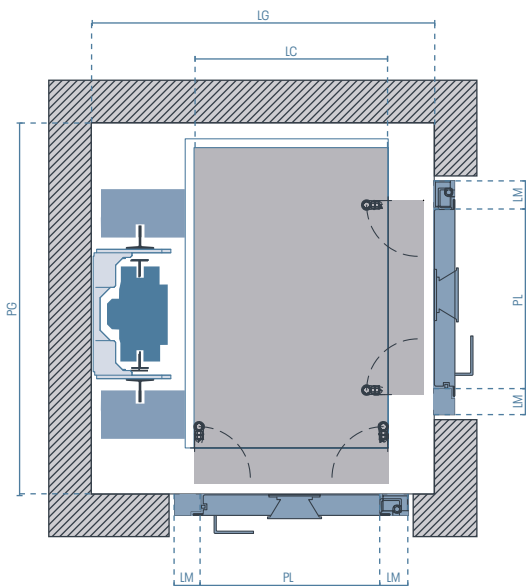

Dimensions de cabine

CALCUL DES DIMENSIONS DE CABINE

Largeur de cabine = Largeur de gaine - 420 mm

Profondeur de cabine = Profondeur de gaine - 200 mm

- ▶ Largeur de cabine maximum : 1 200 mm
- ▶ Largeur de cabine minimum : 550 mm
- ▶ Profondeur de cabine maximum : 1 450 mm
- ▶ Profondeur de cabine minimum : 680 mm

Surface maximum de la cabine 1,65 m²

Dimensions de la largeur et de la profondeur de cabine par tranche de 5 mm

Profondeur de gaine (PG)	Largeur de gaine (LG)													
	970	1000	1050	1100	1150	1200	1250	1300	1350	1400	1450	1500	1550	1600
1650														
1600														
1550														
1500														
1450														
1400														
1350														
1300														
1250														
1200														
1150														
1100														
1050														
1000														
950														
925														
900														
875														

Passage libre de portes (PL) Cuvette >= 750 mm							Passage libre de portes (PL) Cuvette <= 749 mm*							
1650														
1600														
1550														
1500														
1450														
1400														
1350														
1300														
1250														
1200														
1150														
1100														
1050														
1000														
950														
925														
900														
875														

Passage libre de portes (PL) Cuvette >= 750 mm	Largeur de gaine (LG)													
	970	1000	1050	1100	1150	1200	1250	1300	1350	1400	1450	1500	1550	1600
PL500	•	••												
PL550	•	••												
PL600	•	••												
PL650	•	••												
PL700	•	••												
PL750	•	••												
PL800	•	••												
PL850	•	••												
PL900	•	••												

Faisable avec 2 vantaux à ouverture télescopique (consulter la feuille de plage spécifique)

Passage libre de portes (PL) Cuvette <= 749 mm*	Largeur de gaine (LG)													
	970	1000	1050	1100	1150	1200	1250	1300	1350	1400	1450	1500	1550	1600
PL650	••													
PL700	•	••												
PL750	••													
PL800	•	••												
PL850	••													
PL900	•	••												

Espace de cuvette minimum

—	1 350 mm
Espace restant	1 050 mm

- ▶ Cuvette réduite minimum EN81-21 : 350 mm
- ▶ Possibilité d'atteindre les 320 mm après étude

Espace de hauteur sous dalle minimum (cabine de 2 175 mm de hauteur)

—	4 600 mm
Espace restant	3 600 mm

Charge nominale

100Kg	180Kg	225Kg	320Kg	375Kg	450Kg	525Kg	630Kg
-------	-------	-------	-------	-------	-------	-------	-------

Largeur des montants de portes

- Largeur des montants (LM) : 75 mm
- Largeur des montants (LM) : 100 mm
- Largeur des montants (LM) : 125 mm

* Passage libre minimum : 650 mm

Position mécanique Fond de gaine

Portes Semi-automatique + bus

Accès Simple à 0°

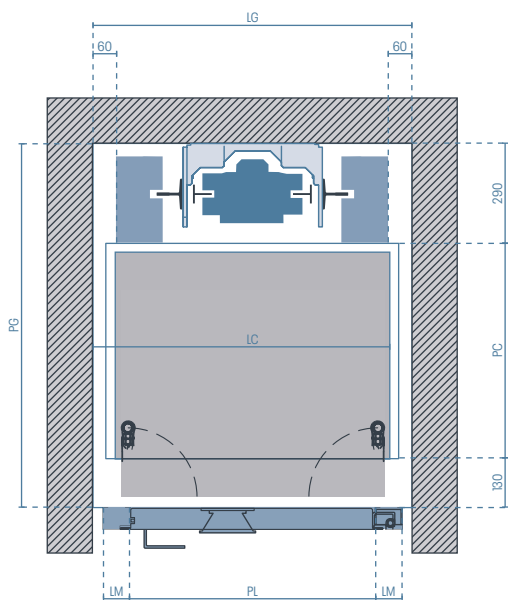

Dimensions de cabine

CALCUL DES DIMENSIONS DE CABINE

Largeur de cabine = Largeur de gaine - 120 mm

Profondeur de cabine = Profondeur de gaine - 420 mm

- ▶ Largeur de cabine maximum : 1 450 mm
- ▶ Largeur de cabine minimum : 730 mm
- ▶ Profondeur de cabine maximum : 1 200 mm
- ▶ Profondeur de cabine minimum : 550 mm

Surface maximum de la cabine 1,65 m²

Dimensions de la largeur et de la profondeur de cabine par tranche de 5 mm

		Largeur de gaine (LG)																		
		850	900	950	1000	1050	1100	1150	1200	1250	1300	1350	1400	1450	1500	1550	1570	+		
Profondeur de gaine (PG)	+																			+
	1620																			
	1600																			
	1550																			
	1500																			
	1450																			
	1400																			
	1350																			
	1300																			
	1250																			
	1200																			
	1150																			
	1100																			
	1050																			
1000																				
970																				
		850	900	950	1000	1050	1100	1150	1200	1250	1300	1350	1400	1450	1500	1550	1570	+		

Passage libre de portes (PL) Cuvette >= 750 mm	PL650	•	••							•••
	PL700	•	••							•••
	PL750	•	••	••						•••
	PL800	•	••	••	••					•••
	PL850	•	••	••	••	••				•••
	PL900	•	••	••	••	••	••			•••
Faisable avec 2 vantaux à ouverture télescopique (consulter la feuille de plage spécifique)										

Passage libre de portes (PL) Cuvette <= 749 mm*	PL650	••								•••
	PL700	•	••							•••
	PL750	••	••							•••
	PL800	•	••	••	••					•••
	PL850	••	••	••	••					•••
	PL900	•	••	••	••	••				•••

* Passage libre minimum : 650 mm

Espace de cuvette minimum

1 350 mm

Espace restant 1 050 mm

- ▶ Cuvette réduite minimum EN81-21 : 350 mm
- ▶ Possibilité d'atteindre les 320 mm **après étude**

Espace de hauteur sous dalle minimum (cabine de 2 175 mm de hauteur)

4 600 mm

Espace restant 3 600 mm

Charge nominale

100Kg 180Kg 225Kg 320Kg 375Kg 450Kg 525Kg 630Kg

Largeur des montants de portes

- Largeur des montants (LM) : 75 mm
- Largeur des montants (LM) : 100 mm
- Largeur des montants (LM) : 125 mm

Position mécanique Latérale

Portes 2 vantaux télescopiques Augusta EVO

Position des portes Sur palier

Accès Simple à 0°

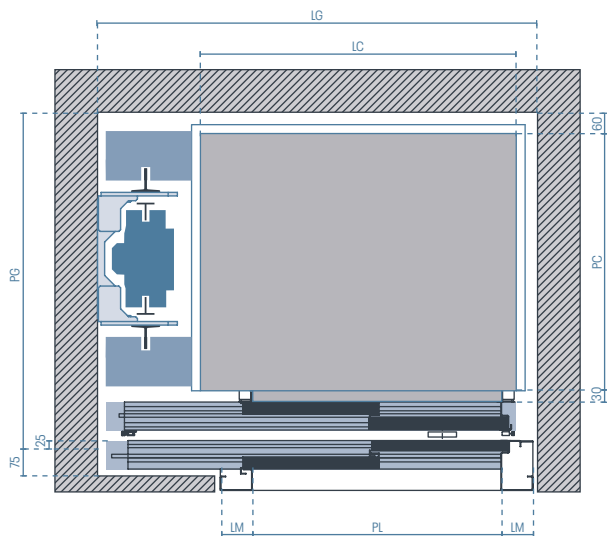

Dimensions de cabine

CALCUL DES DIMENSIONS DE CABINE

Largeur de cabine = Largeur de gaine - 350 mm

Profondeur de cabine = Profondeur de gaine - 225 mm

- ▶ Largeur de cabine maximum : 1 200 mm
- ▶ Largeur de cabine minimum PL 700 : 850 mm
- ▶ Largeur de cabine minimum PL 750 : 925 mm
- ▶ Largeur de cabine minimum PL 800 : 975 mm
- ▶ Largeur de cabine minimum PL 850 : 1 050 mm
- ▶ Largeur de cabine minimum PL 900 : 1 150 mm
- ▶ Profondeur de cabine maximum : 1 450 mm
- ▶ Profondeur de cabine minimum : 725 mm

Surface maximum de la cabine 1,65 m²

Dimensions de la largeur et de la profondeur de cabine par tranche de 5 mm

		Largeur de gaine (LG)								
		1250	1300	1350	1400	1450	1500	1550	+	
Profondeur de gaine (PG)	+									+
	1675									
	1650									
	1600									
	1550									
	1500									
	1450									
	1400									
	1350									
	1300									
	1250									
	1200									
	1150									
	1100									
	1050									
1000										
950										
		1250	1300	1350	1400	1450	1500	1550	+	

Passage libre de portes (PL) Cuvette >= 750 mm	PL700	•	••	
	PL750	•	••	
	PL800	•	••	
	PL850	•	••	
		PL900	•	••

Passage libre de portes (PL) Cuvette <= 749 mm	PL700	•	••	
	PL750		••	
	PL800	•	••	
	PL850		••	
		PL900	•	••

Espace de cuvette minimum

1 350 mm
Espace restant 1 050 mm

- ▶ Cuvette réduite minimum EN81-21 : 350 mm
- ▶ Possibilité d'atteindre les 320 mm **après étude**

Espace de hauteur sous dalle minimum (cabine de 2 175 mm de hauteur)

- ▶ 3 600 mm

Charge nominale

225Kg	320Kg	375Kg	450Kg	525Kg	630Kg
-------	-------	-------	-------	-------	-------

Largeur des montants de portes

- Largeur des montants (LM) : 90 mm
- Largeur des montants (LM) : 120 mm

Position mécanique

Latérale

Portes

2 vantaux télescopiques Augusta EVO

Position des portes

Sur palier

Accès

Double à 180°

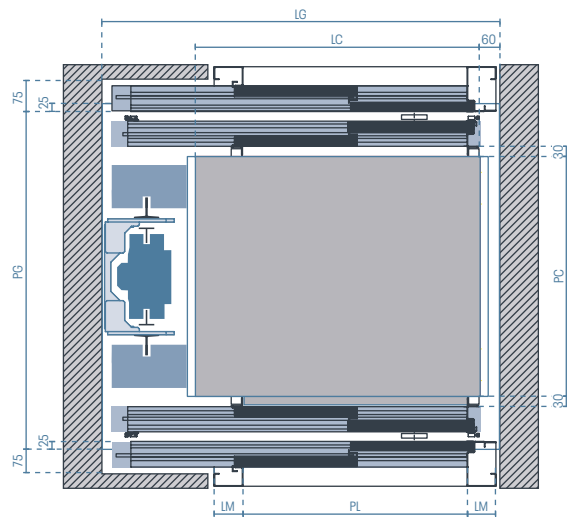

Dimensions de cabine

CALCUL DES DIMENSIONS DE CABINE

Largeur de cabine = Largeur de gaine - 350 mm

Profondeur de cabine = Profondeur de gaine - 330 mm

- ▶ Largeur de cabine maximum : 1 200 mm
- ▶ Largeur de cabine minimum PL 700 : 850 mm
- ▶ Largeur de cabine minimum PL 750 : 925 mm
- ▶ Largeur de cabine minimum PL 800 : 975 mm
- ▶ Largeur de cabine minimum PL 850 : 1 050 mm
- ▶ Largeur de cabine minimum PL 900 : 1 150 mm
- ▶ Profondeur de cabine maximum : 1 450 mm
- ▶ Profondeur de cabine minimum : 750 mm

Surface maximum de la cabine 1,65 m²

Dimensions de la largeur et de la profondeur de cabine par tranche de 5 mm

Profondeur de gaine (PG)	Largeur de gaine (LG)								
	1250	1300	1350	1400	1450	1500	1550	+	
+									+
1780									1780
1750									1750
1700									1700
1650									1650
1600									1600
1550									1550
1500									1500
1450									1450
1400									1400
1350									1350
1300									1300
1250									1250
1200									1200
1150									1150
1100									1100
1080									1080
	1250	1300	1350	1400	1450	1500	1550	+	

Passage libre de portes (PL) Cuvette >= 750 mm	PL700	•		••
	PL750	•		••
PL800	•		••	
PL850		•	••	
PL900			•	••

Passage libre de portes (PL) Cuvette <= 749 mm	PL700	•		••
	PL750			••
PL800	•		••	
PL850			••	
PL900			•	••

Espace de cuvette minimum

—	1 350 mm
Espace restant	1 050 mm

- ▶ Cuvette réduite minimum EN81-21 : 350 mm
- ▶ Possibilité d'atteindre les 320 mm **après étude**

Espace de hauteur sous dalle minimum (cabine de 2 175 mm de hauteur)

- ▶ 3 600 mm

Charge nominale

225Kg	320Kg	375Kg	450Kg	525Kg	630Kg
-------	-------	-------	-------	-------	-------

Largeur des montants de portes

- Largeur des montants (LM) : 90 mm
- Largeur des montants (LM) : 120 mm

Position mécanique
Latérale

Portes
**2 vantaux télescopiques
Augusta EVO**

Position des portes
Sur palier

Accès
Double à 90° ou à 270°

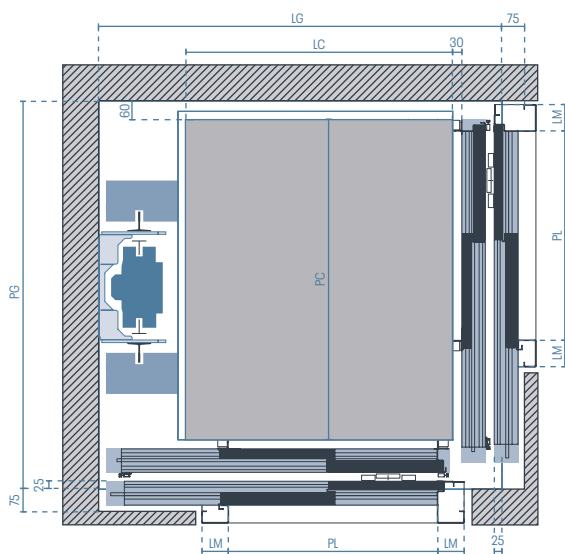

Profondeur de gaine (PG)	Largeur de gaine (LG)					
	1350	1425	1475	1550	1625	1655
+						+
1675						1675
1650						1650
1600						1600
1550						1550
1500						1500
1450						1450
1400						1400
1350						1350
1300						1300

Passage libre de portes (PL)	Largeur de gaine (LG)					
	1350	1425	1475	1550	1625	1655
PL700	•			••		
PL750	•			••		
PL800		•		••		
PL850			•	••		
PL900				•	••	

Dimensions de cabine

CALCUL DES DIMENSIONS DE CABINE	
Largeur de cabine	= Largeur de gaine - 455 mm
Profondeur de cabine	= Profondeur de gaine - 225 mm

- ▶ Largeur de cabine maximum : 1 200 mm
- ▶ Largeur de cabine minimum PL 700 (à 0°) : 895 mm
- ▶ Largeur de cabine minimum PL 750 (à 0°) : 970 mm
- ▶ Largeur de cabine minimum PL 800 (à 0°) : 1 020 mm
- ▶ Largeur de cabine minimum PL 850 (à 0°) : 1 095 mm
- ▶ Largeur de cabine minimum PL 900 (à 0°) : 1 170 mm

- ▶ Profondeur de cabine maximum : 1 450 mm
- ▶ Profondeur de cabine minimum PL 700 (à 90°) : 1 075 mm
- ▶ Profondeur de cabine minimum PL 750 (à 90°) : 1 125 mm
- ▶ Profondeur de cabine minimum PL 800 (à 90°) : 1 175 mm
- ▶ Profondeur de cabine minimum PL 850 (à 90°) : 1 225 mm
- ▶ Profondeur de cabine minimum PL 900 (à 90°) : 1 325 mm

Surface maximum de la cabine 1,65 m²

Dimensions de la largeur et de la profondeur de cabine par tranche de 5 mm

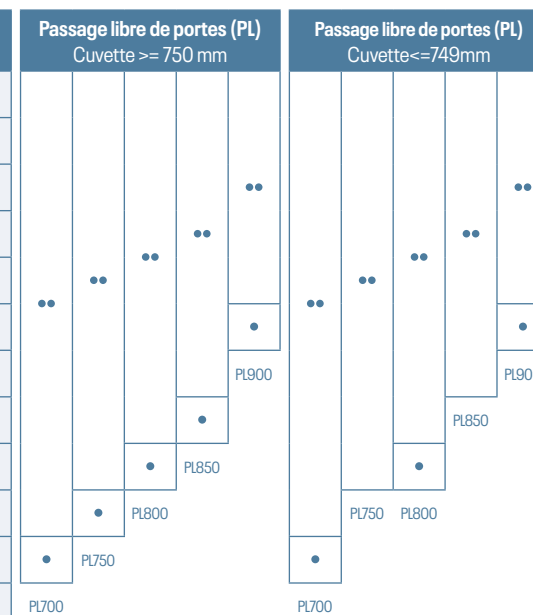

Espace de cuvette minimum

- ▶ 1 050 mm
- ▶ Cuvette réduite minimum EN81-21 : 350 mm
- ▶ Possibilité d'atteindre les 320 mm **après étude**

Espace de hauteur sous dalle minimum (cabine de 2 175 mm de hauteur)

- ▶ 3 600 mm

Charge nominale

320Kg	375Kg	450Kg	525Kg	630Kg
-------	-------	-------	-------	-------

Largeur des montants de portes

- Largeur des montants (LM) : 90 mm
- Largeur des montants (LM) : 120 mm

Position mécanique Fond de gaine

Portes 2 vantaux télescopiques Augusta EVO

Position des portes Sur palier

Accès Simple à 0°

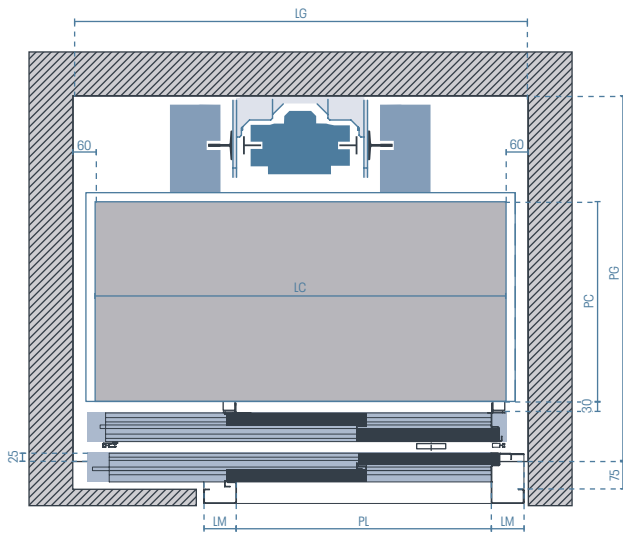

Dimensions de cabine

CALCUL DES DIMENSIONS DE CABINE

Largeur de cabine = Largeur de gaine - 120 mm

Profondeur de cabine = Profondeur de gaine - 455 mm

- ▶ Largeur de cabine maximum : 1 450 mm
- ▶ Largeur de cabine minimum PL 700 : 1 130 mm
- ▶ Largeur de cabine minimum PL 750 : 1 180 mm
- ▶ Largeur de cabine minimum PL 800 : 1 230 mm
- ▶ Largeur de cabine minimum PL 850 : 1 330 mm
- ▶ Largeur de cabine minimum PL 900 : 1 430 mm
- ▶ Profondeur de cabine maximum : 1 200 mm
- ▶ Profondeur de cabine minimum : 550 mm

Surface maximum de la cabine 1,65 m²

Dimensions de la largeur et de la profondeur de cabine par tranche de 5 mm

		Largeur de gaine (LG)									
		1250	1300	1350	1400	1450	1500	1550	1570	+	
Profondeur de gaine (PG)	1655										1655
	1600										1600
	1550										1550
	1500										1500
	1450										1450
	1400										1400
	1350										1350
	1300										1300
	1250										1250
	1200										1200
	1150										1150
1100										1100	
1050										1050	
1005										1005	
		1250	1300	1350	1400	1450	1500	1550	1570	+	

Passage libre de portes (PL) Cuvette >= 750 mm	PL700	•	••	
	PL750	•	••	
	PL800	•	••	
	PL850	•	••	
	PL900	•	••	

Passage libre de portes (PL) Cuvette <= 749 mm	PL700	•	••	
	PL750		••	
	PL800	•	••	
	PL850		••	
	PL900	•	••	

Espace de cuvette minimum

- ▶ 1 050 mm
- ▶ Cuvette réduite minimum EN81-21 : 350 mm
- ▶ Possibilité d'atteindre les 320 mm **après étude**

Espace de hauteur sous dalle minimum (cabine de 2 175 mm de hauteur)

4 600 mm
Espace restant 3 600 mm

Charge nominale

225Kg	320Kg	375Kg	450Kg	525Kg	630Kg
-------	-------	-------	-------	-------	-------

Largeur des montants de portes

- Largeur des montants (LM) : 90 mm
- Largeur des montants (LM) : 120 mm

Position mécanique

Latérale

Portes

2 vantaux télescopiques Hydra

Position des portes

Sur palier

Accès

Simple à 0°

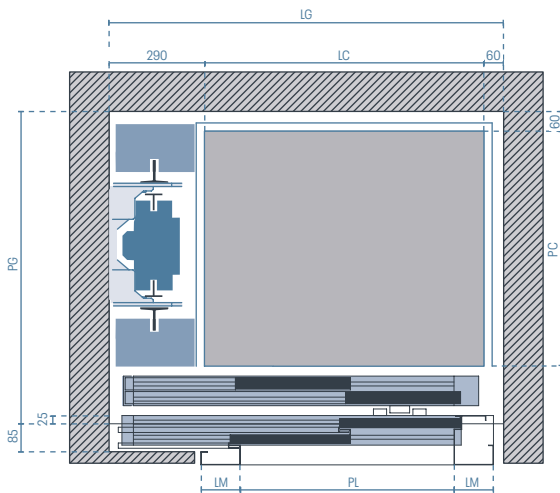

Dimensions de cabine

CALCUL DES DIMENSIONS DE CABINE

Largeur de cabine = Largeur de gaine - 350 mm

Profondeur de cabine = Profondeur de gaine - 235 mm

- ▶ Largeur de cabine maximum : 1200 mm
- ▶ Largeur de cabine minimum PL 600 : 715 mm
- ▶ Largeur de cabine minimum PL 650 : 765 mm
- ▶ Largeur de cabine minimum PL 700 : 815 mm
- ▶ Largeur de cabine minimum PL 750 : 935 mm
- ▶ Largeur de cabine minimum PL 800 : 985 mm
- ▶ Largeur de cabine minimum PL 850 : 1085 mm
- ▶ Largeur de cabine minimum PL 900 : 1145 mm
- ▶ Profondeur de cabine maximum : 1450 mm
- ▶ Profondeur de cabine minimum : 715 mm

Surface maximum de la cabine 1,65 m²

Dimensions de la largeur et de la profondeur de cabine par tranche de 5 mm

		Largeur de gaine (LG)									
		1200	1250	1300	1350	1400	1450	1500	1550	+	
Profondeur de gaine (PG)	+										+
	1685										1685
	1650										1650
	1600										1600
	1550										1550
	1500										1500
	1450										1450
	1400										1400
	1350										1350
	1300										1300
	1250										1250
1200										1200	
1150										1150	
1100										1100	
		1200	1250	1300	1350	1400	1450	1500	1550	+	

Passage libre de portes (PL) Cuvette >= 750mm	PL600	••								
	PL650	••								
	PL700	••								
	PL750	••								
	PL800	••								
	PL850	••								
	PL900	••								

Passage libre de portes (PL) Cuvette <= 740mm*	PL650	••								
	PL700	••								
	PL750	••								
	PL800	••								
	PL850	••								
	PL900	••								

*Passage libre minimum: 650mm

Espace de cuvette minimum

—	1 350 mm
Espace restant	1 050 mm

- ▶ Cuvette réduite minimum EN81-21 : 350 mm
- ▶ Possibilité d'atteindre les 320 mm **après étude**

Espace de hauteur sous dalle minimum (cabine de 2 175 mm de hauteur)

- ▶ 3 600 mm

Charge nominale

225Kg	320Kg	375Kg	450Kg	525Kg	630Kg
-------	-------	-------	-------	-------	-------

Largeur des montants de portes

- Largeur des montants (LM) : 120 mm

Position mécanique

Latérale

Portes

2 vantaux télescopiques Hydra

Position des portes

Sur palier

Accès

Double à 180°

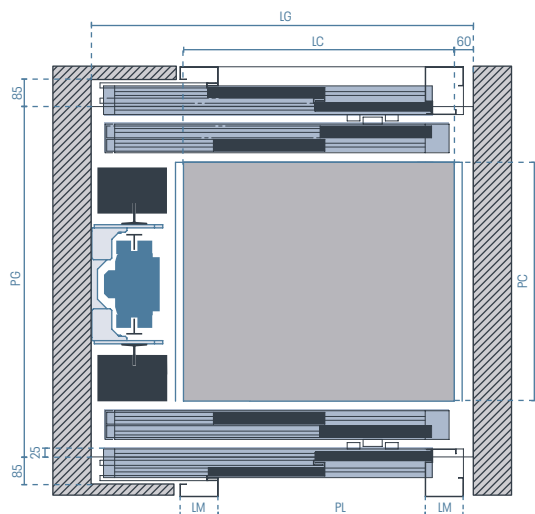

Dimensions de cabine

CALCUL DES DIMENSIONS DE CABINE

Largeur de cabine = Largeur de gaine - 350 mm

Profondeur de cabine = Profondeur de gaine - 350 mm

- ▶ Largeur de cabine maximum : 1200 mm
- ▶ Largeur de cabine minimum PL 600 : 715 mm
- ▶ Largeur de cabine minimum PL 650 : 765 mm
- ▶ Largeur de cabine minimum PL 700 : 815 mm
- ▶ Largeur de cabine minimum PL 750 : 935 mm
- ▶ Largeur de cabine minimum PL 800 : 985 mm
- ▶ Largeur de cabine minimum PL 850 : 1085 mm
- ▶ Largeur de cabine minimum PL 900 : 1145 mm
- ▶ Profondeur de cabine maximum : 1450 mm
- ▶ Profondeur de cabine minimum : 750 mm

Surface maximum de la cabine 1,65 m²

Dimensions de la largeur et de la profondeur de cabine par tranche de 5 mm

		Largeur de gaine (LG)										
		1200	1250	1300	1350	1400	1450	1500	1550	+		
Profondeur de gaine (PG)	1800											1800
	1750											1750
	1700											1700
	1650											1650
	1600											1600
	1550											1550
	1500											1500
	1450											1450
	1400											1400
	1350											1350
	1300											1300
1250											1250	
1200											1200	
1150											1150	
1100											1100	
		1200	1250	1300	1350	1400	1450	1500	1550	+		

Passage libre de portes (PL) Cuvette >= 750 mm	PL600 PL650	••
	PL700	••
	PL750	••
	PL800	••
	PL850	••
	PL900	••

Passage libre de portes (PL) Cuvette < 749 mm*	PL650	••
	PL700	••
	PL750	••
	PL800	••
	PL850	••
	PL900	••

*Passage libre minimum: 650mm

Espace de cuvette minimum

1 350 mm
Espace restant 1 050 mm

- ▶ Cuvette réduite minimum EN81-21 : 350 mm
- ▶ Possibilité d'atteindre les 320 mm **après étude**

Espace de hauteur sous dalle minimum (cabine de 2 175 mm de hauteur)

- ▶ 3 600 mm

Charge nominale

225Kg	320Kg	375Kg	450Kg	525Kg	630Kg
-------	-------	-------	-------	-------	-------

Largeur des montants de portes

- Largeur des montants (LM) : 120 mm

Position mécanique

Latérale

Portes

2 vantaux télescopiques Hydra

Position des portes

Sur palier

Accès

Double à 90° ou à 270°

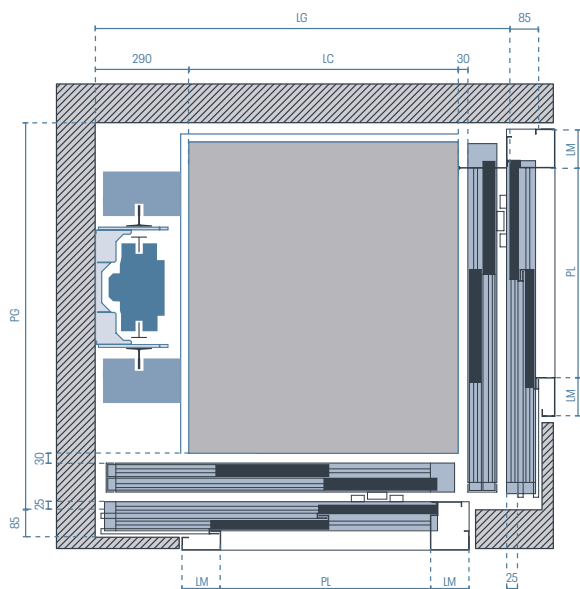

Profondeur de gaine (PG)	Largeur de gaine (LG)							
	1300	1350	1400	1450	1500	1550	1600	1665
1685								1685
1650								1650
1600								1600
1550								1550
1500								1500
1450								1450
1400								1400
1350								1350
1300								1300
1250								1250
1200								1200

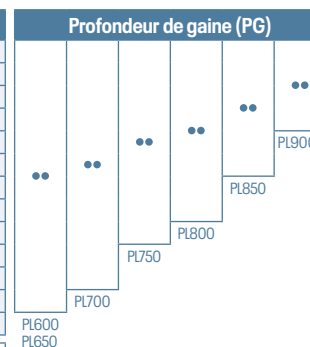

Passage libre de portes (PL) Cuvette >= 750 mm	PL600	PL650	PL700	PL750	PL800	PL850	PL900
				••	••	••	••

Passage libre de portes (PL) Cuvette <= 749 mm	PL700	PL750	PL800	PL850	PL900
		••	••	••	••

Dimensions de cabine

CALCUL DES DIMENSIONS DE CABINE

Largeur de cabine = Largeur de gaine - 465 mm

Profondeur de cabine = Profondeur de gaine - 235 mm

- ▶ Largeur de cabine maximum : 1200 mm
- ▶ Largeur de cabine minimum PL 600 (0°) : 700 mm
- ▶ Largeur de cabine minimum PL 650 (0°) : 765 mm
- ▶ Largeur de cabine minimum PL 700 (0°) : 825 mm
- ▶ Largeur de cabine minimum PL 750 (0°) : 925 mm
- ▶ Largeur de cabine minimum PL 800 (0°) : 975 mm
- ▶ Largeur de cabine minimum PL 850 (0°) : 1075 mm
- ▶ Largeur de cabine minimum PL 900 (0°) : 1140 mm
- ▶ Profondeur de cabine minimum PL 600 (90°) : 850 mm
- ▶ Profondeur de cabine minimum PL 650 (90°) : 900 mm
- ▶ Profondeur de cabine minimum PL 700 (90°) : 960 mm
- ▶ Profondeur de cabine minimum PL 750 (90°) : 1060 mm
- ▶ Profondeur de cabine minimum PL 800 (90°) : 1110 mm
- ▶ Profondeur de cabine minimum PL 850 (90°) : 1195 mm
- ▶ Profondeur de cabine minimum PL 900 (90°) : 1295 mm
- ▶ Profondeur de cabine maximum : 1450 mm

Surface maximum de la cabine 1,65 m²

Dimensions de la largeur et de la profondeur de cabine par tranche de 5 mm

Espace de cuvette minimum

- ▶ 1 050 mm
- ▶ Cuvette réduite minimum EN81-21 : 350 mm
- ▶ Possibilité d'atteindre les 320 mm **après étude**

Espace de hauteur sous dalle minimum (cabine de 2 175 mm de hauteur)

- ▶ 3600 mm

Charge nominale

320Kg 375Kg 450Kg 525Kg 630Kg

Largeur des montants de portes

- Largeur des montants (LM) : 120 mm

Position mécanique

Fond de gaine

Portes

2 vantaux télescopiques Hydra

Position des portes

Sur palier

Accès

Simple à 0°

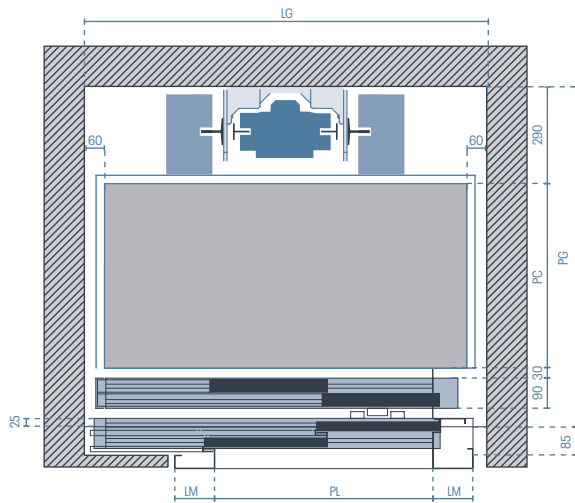

Dimensions de cabine

CALCUL DES DIMENSIONS DE CABINE

Largeur de cabine = Largeur de gaine - 120 mm

Profondeur de cabine = Profondeur de gaine - 465 mm

- ▶ Largeur de cabine maximum : 1450 mm
- ▶ Largeur de cabine minimum PL 600 : 630 mm
- ▶ Largeur de cabine minimum PL 650 : 680 mm
- ▶ Largeur de cabine minimum PL 700 : 730 mm
- ▶ Largeur de cabine minimum PL 750 : 780 mm
- ▶ Largeur de cabine minimum PL 800 : 830 mm
- ▶ Largeur de cabine minimum PL 850 : 880 mm
- ▶ Largeur de cabine minimum PL 900 : 930 mm
- ▶ Profondeur de cabine maximum : 1200 mm
- ▶ Profondeur de cabine minimum : 550 mm

Surface maximum de la cabine 1,65 m²

Dimensions de la largeur et de la profondeur de cabine par tranche de 5 mm

Profondeur de gaine (PG)	Largeur de gaine (LG)									
	1200	1250	1300	1350	1400	1450	1500	1550	1570	+
1665										
1650										
1600										
1550										
1500										
1450										
1400										
1350										
1300										
1250										
1200										
1150										
1100										
1050										
1015										

Passage libre de portes (PL) Cuvette >= 750 mm	PL600	PL650	PL700	PL750	PL800	PL850	PL900
	PL600	••					
PL650		••					
PL700			••				
PL750				••			
PL800					••		
PL850						••	
PL900							••

Passage libre de portes (PL) Cuvette < 749 mm*	PL650	PL700	PL750	PL800	PL850	PL900
	PL650	••				
PL700		••				
PL750			••			
PL800				••		
PL850					••	
PL900						••

*Passage libre minimum: 650mm

Espace de cuvette minimum

1 350 mm
Espace restant 1 050 mm

- ▶ Cuvette réduite minimum EN81-21 : 350 mm
- ▶ Possibilité d'atteindre les 320 mm **après étude**

Espace de hauteur sous dalle minimum (cabine de 2 175 mm de hauteur)

- ▶ 3 600 mm

Charge nominale

225Kg	320Kg	375Kg	450Kg	525Kg	630Kg
-------	-------	-------	-------	-------	-------

Largeur des montants de portes

- Largeur des montants (LM) : 120 mm

Position mécanique
Latérale

Portes
3 vantaux télescopiques Hydra

Position des portes
Sur palier

Accès
Simple à 0°

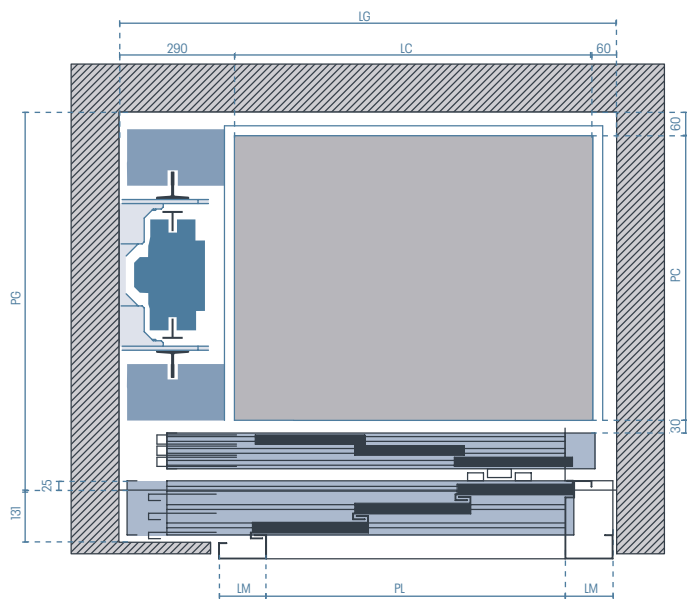

Dimensions de cabine

CALCUL DES DIMENSIONS DE CABINE	
Largeur de cabine	= Largeur de gaine - 350 mm
Profondeur de cabine	= Profondeur de gaine - 235 mm

- ▶ Largeur de cabine maximum : 1200 mm
- ▶ Largeur de cabine minimum : Passage libre + 50mm
- ▶ Profondeur de cabine maximum : 1450 mm
- ▶ Profondeur de cabine minimum : 715 mm

Surface maximum de la cabine 1,65 m²

Dimensions de la largeur et de la profondeur de cabine par tranche de 5 mm

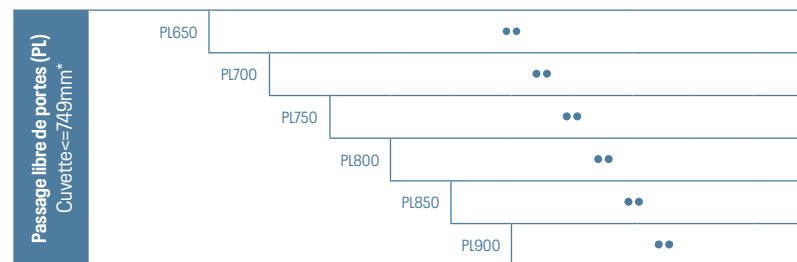
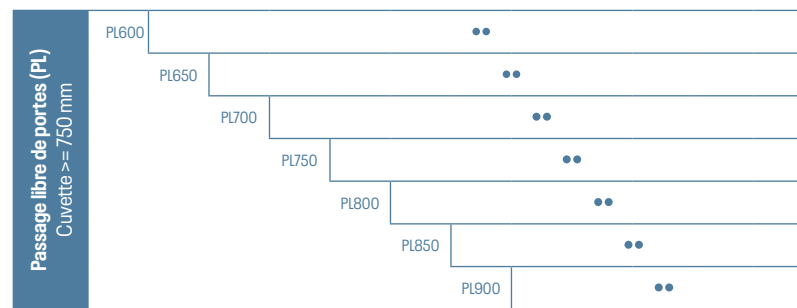
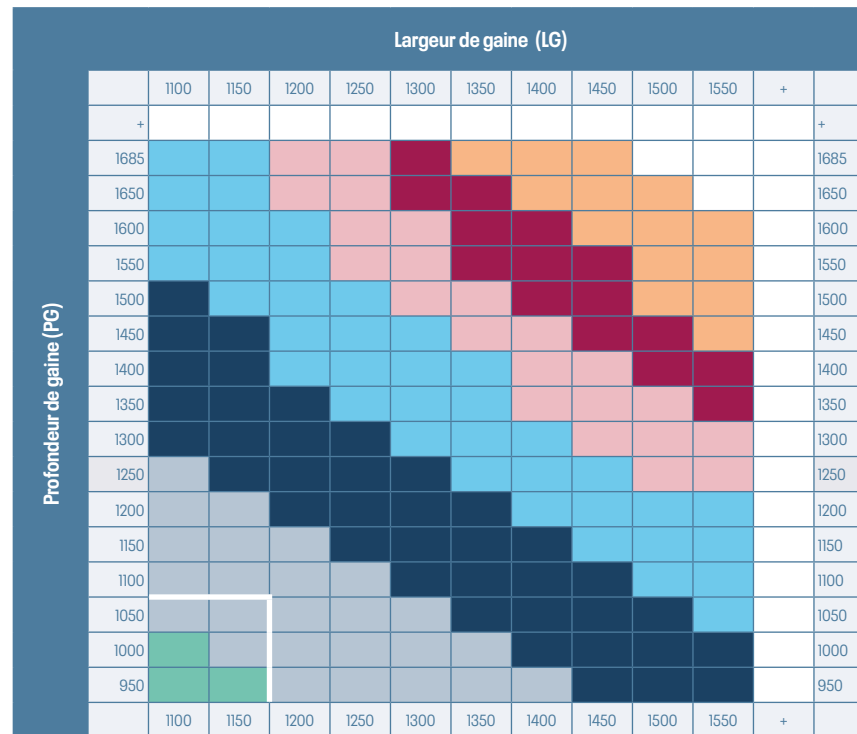

*Passage libre minimum: 650mm

Espace de cuvette minimum

1350 mm
Espace restant 1050 mm

- ▶ Cuvette réduite minimum EN81-21 : 350 mm
- ▶ Possibilité d'atteindre les 320 mm **après étude**

Espace de hauteur sous dalle minimum (cabine de 2 175 mm de hauteur)

- ▶ 3 600 mm

Charge nominale

180Kg	225Kg	320Kg	375Kg	450Kg	525Kg	630Kg
-------	-------	-------	-------	-------	-------	-------

Largeur des montants de portes

- Largeur des montants (LM) : 120 mm

Position mécanique

Latérale

Portes

3 vantaux télescopiques Hydra

Position des portes

Sur palier

Accès

Double à 90° ou à 270°

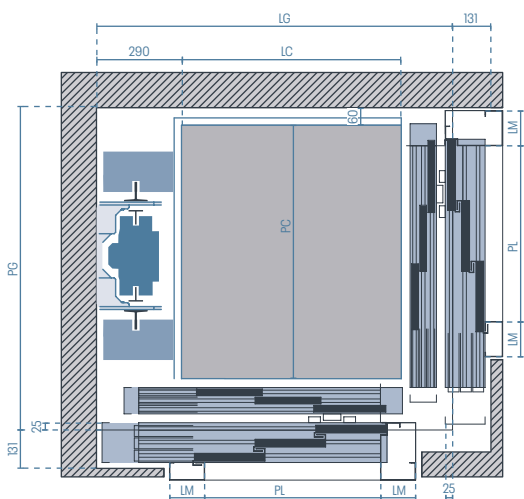

Dimensions de cabine

CALCUL DES DIMENSIONS DE CABINE

Largeur de cabine = Largeur de gaine - 465 mm

Profondeur de cabine = Profondeur de gaine - 235 mm

- ▶ Largeur de cabine maximum : 1200 mm
- ▶ Largeur de cabine minimum : Passage libre 0° + 150 mm
- ▶ Profondeur de cabine maximum : 1450 mm
- ▶ Profondeur de cabine minimum : Passage libre 90° + 230 mm

Surface maximum de la cabine 1,65 m²

Dimensions de la largeur et de la profondeur de cabine par tranche de 5 mm

Profondeur de gaine (PG)	Largeur de gaine (LG)									
	1215	1265	1315	1365	1415	1465	1515	1565	1615	1665
+										+
1685										
1650										
1600										
1550										
1500										
1450										
1400										
1350										
1300										
1250										
1200										
1150										
1100										
	1215	1265	1315	1365	1415	1465	1515	1565	1615	1665

Passage libre de portes (PL) Cuvette >= 750 mm	PL600	PL650	PL700	PL750	PL800	PL850	PL900
PL600							
PL650							
PL700							
PL750							
PL800							
PL850							
PL900							

Passage libre de portes (PL) Cuvette <= 749 mm	PL650	PL700	PL750	PL800	PL850	PL900
PL650						
PL700						
PL750						
PL800						
PL850						
PL900						

Profondeur de gaine (PG) Passage libre de portes (PL) Cuvette >= 750 mm							Profondeur de gaine (PG) Passage libre de portes (PL) Cuvette <= 749 mm						
PL600	PL650	PL700	PL750	PL800	PL850	PL900	PL600	PL650	PL700	PL750	PL800	PL850	PL900

Espace de cuvette minimum

- ▶ 1 050 mm
- ▶ Cuvette réduite minimum EN81-21 : 350 mm
- ▶ Possibilité d'atteindre les 320 mm après étude

Espace de hauteur sous dalle minimum (cabine de 2 175 mm de hauteur)

- ▶ 3600 mm

Charge nominale

225Kg	320Kg	375Kg	450Kg	525Kg	630Kg
-------	-------	-------	-------	-------	-------

Largeur des montants de portes

- Largeur des montants (LM) : 120 mm

Position mécanique

Latérale

Portes

3 vantaux télescopiques Hydra

Position des portes

Sur palier

Accès

Double à 180°

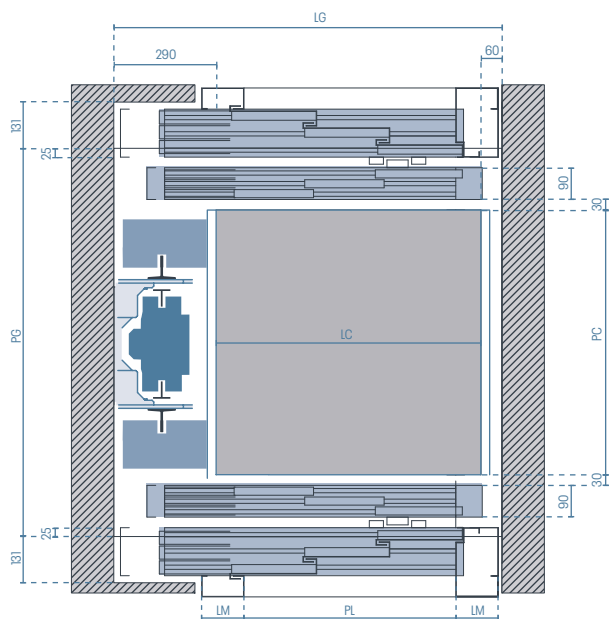

Dimensions de cabine

CALCUL DES DIMENSIONS DE CABINE

Largeur de cabine = Largeur de gaine - 350 mm

Profondeur de cabine = Profondeur de gaine - 350 mm

- ▶ Largeur de cabine maximum : 1200 mm
- ▶ Largeur de cabine minimum : Passage libre + 50 mm
- ▶ Profondeur de cabine maximum : 1450 mm
- ▶ Profondeur de cabine minimum : 750 mm

Surface maximum de la cabine 1,65 m²

Dimensions de la largeur et de la profondeur de cabine par tranche de 5 mm

		Largeur de gaine (LG)												
		1100	1150	1200	1250	1300	1350	1400	1450	1500	1550	+		
Profondeur de gaine (PG)	1800												1800	
	1750												1750	
	1700												1700	
	1650												1650	
	1600												1600	
	1550												1550	
	1500												1500	
	1450												1450	
	1400												1400	
	1350												1350	
	1300												1300	
1250												1250		
1200												1200		
1150												1150		
1100												1100		
		1100	1150	1200	1250	1300	1350	1400	1450	1500	1550	+		

Passage libre de portes (PL) Cuvette >= 750 mm	PL600											
	PL650											
	PL700											
	PL750											
	PL800											
	PL850											
PL900												

Passage libre de portes (PL) Cuvette <= 749 mm	PL650										
	PL700										
	PL750										
	PL800										
	PL850										
	PL900										

Espace de cuvette minimum

1 350 mm
Espace restant 1 050 mm

- ▶ Cuvette réduite minimum EN81-21 : 350 mm
- ▶ Possibilité d'atteindre les 320 mm **après étude**

Espace de hauteur sous dalle minimum (cabine de 2 175 mm de hauteur)

- ▶ 3 600 mm

Charge nominale

180Kg	225Kg	320Kg	375Kg	450Kg	525Kg	630Kg
-------	-------	-------	-------	-------	-------	-------

Largeur des montants de portes

- Largeur des montants (LM) : 120 mm

Position mécanique

Fond de gaine

Portes

3 vantaux télescopiques Hydra

Position des portes

Sur palier

Accès

Simple à 0°

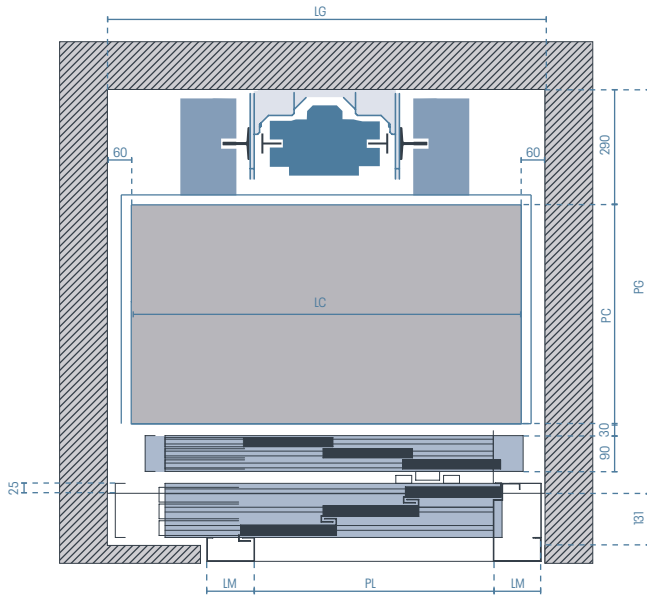

Dimensions de cabine

CALCUL DES DIMENSIONS DE CABINE

Largeur de cabine = Largeur de gaine - 120 mm

Profondeur de cabine = Profondeur de gaine - 465 mm

- ▶ Largeur de cabine maximum : 1450 mm
- ▶ Largeur de cabine minimum : Passage libre + 30 mm
- ▶ Profondeur de cabine maximum : 1200 mm
- ▶ Profondeur de cabine minimum : 550 mm

Surface maximum de la cabine 1,65 m²

Dimensions de la largeur et de la profondeur de cabine par tranche de 5 mm

		Largeur de gaine (LG)													
		1100	1150	1200	1250	1300	1350	1400	1450	1500	1550	+			
Profondeur de gaine (PG)	+													+	
	1665														
	1650														
	1600														
	1550														
	1500														
	1450														
	1400														
	1350														
	1300														
	1250														
	1200														
1150															
1100															
1050															
1015															
		1100	1150	1200	1250	1300	1350	1400	1450	1500	1550	+			

Passage libre de portes (PL) Cuvette >= 750mm	PL600													
	PL650													
	PL700													
	PL750													
	PL800													
	PL850													
	PL900													

Passage libre de portes (PL) Cuvette <= 749mm	PL650												
	PL700												
	PL750												
	PL800												
	PL850												
	PL900												

Espace de cuvette minimum

- ▶ 1 050 mm
- ▶ Cuvette réduite minimum EN81-21 : 350 mm
- ▶ Possibilité d'atteindre les 320 mm **après étude**

Espace de hauteur sous dalle minimum (cabine de 2 175 mm de hauteur)

4 600 mm
Espace restant 3 600 mm

Charge nominale

180Kg	225Kg	320Kg	375Kg	450Kg	525Kg	630Kg
-------	-------	-------	-------	-------	-------	-------

Largeur des montants de portes

- Largeur des montants (LM) : 120 mm

Position mécanique

Latérale

Portes

4 vantaux centrales Hydra

Position des portes

Sur palier

Accès

Simple à 0°

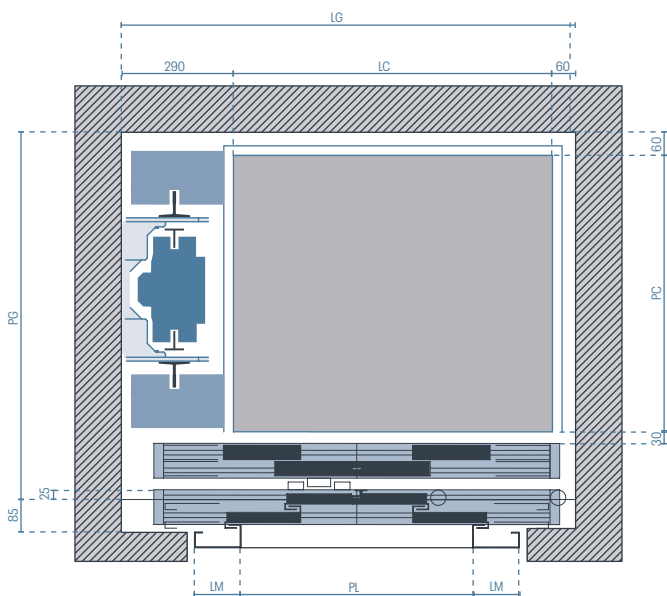

Dimensions de cabine

CALCUL DES DIMENSIONS DE CABINE

Largeur de cabine = Largeur de gaine - 350 mm

Profondeur de cabine = Profondeur de gaine - 235 mm

- ▶ Largeur de cabine maximum : 1200 mm
- ▶ Largeur de cabine minimum : Passage libre + 50 mm
- ▶ Profondeur de cabine maximum : 1450 mm
- ▶ Profondeur de cabine minimum : 715 mm

Surface maximum de la cabine 1,65 m²

Dimensions de la largeur et de la profondeur de cabine par tranche de 5 mm

		Largeur de gaine (LG)								
		1175	1225	1275	1325	1375	1425	1500	1550	+
Profondeur de gaine (PG)	+									+
	1685									
	1650									
	1600									
	1550									
	1500									
	1450									
	1400									
	1350									
	1300									
	1250									
	1200									
	1150									
	1100									
	1050									
1000										
950										
		1175	1225	1275	1325	1375	1425	1500	1550	+

Passage libre de portes (PL) Cuvette >= 750 mm	PL600		••
	PL650		••
	PL700		••
	PL750		••
	PL800		••
	PL850		••
	PL900		••

Passage libre de portes (PL) Cuvette <= 749 mm	PL650		••
	PL700		••
	PL750		••
	PL800		••
	PL850		••
	PL900		••

Espace de cuvette minimum

1 350 mm
Espace restant 1 050 mm

- ▶ Cuvette réduite minimum EN81-21 : 350 mm
- ▶ Possibilité d'atteindre les 320 mm **après étude**

Espace de hauteur sous dalle minimum (cabine de 2 175 mm de hauteur)

- ▶ 3 600 mm

Charge nominale

180Kg	225Kg	320Kg	375Kg	450Kg	525Kg	630Kg
-------	-------	-------	-------	-------	-------	-------

Largeur des montants de portes

- Largeur des montants (LM) : 120 mm

Position mécanique
Latérale

Portes
4 vantaux centrales Hydra

Position des portes
Sur palier

Accès
Double à 180°

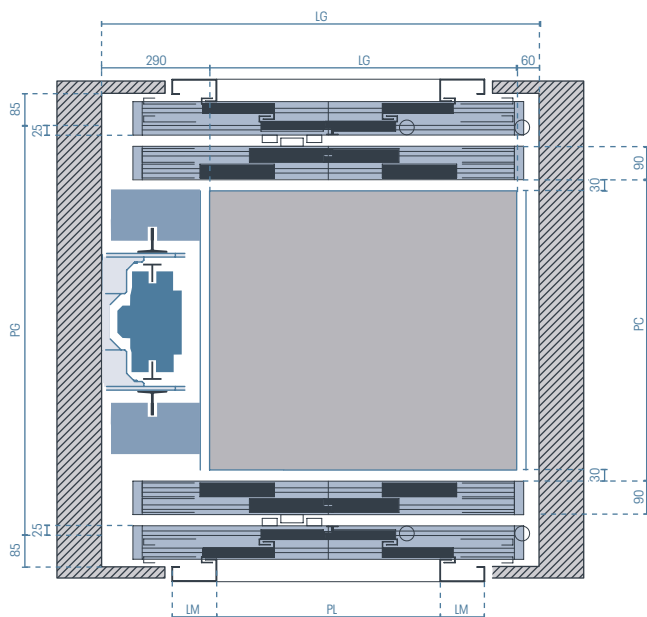

Dimensions de cabine

CALCUL DES DIMENSIONS DE CABINE	
Largeur de cabine	= Largeur de gaine - 350 mm
Profondeur de cabine	= Profondeur de gaine - 350 mm

- ▶ Largeur de cabine maximum : 1200 mm
- ▶ Largeur de cabine minimum : Passage libre + 50 mm
- ▶ Profondeur de cabine maximum : 1450 mm
- ▶ Profondeur de cabine minimum : 750 mm

Surface maximum de la cabine 1,65 m²

Dimensions de la largeur et de la profondeur de cabine par tranche de 5 mm

Profondeur de gaine (PG)	Largeur de gaine (LG)									
	1175	1225	1275	1325	1375	1425	1500	1550	+	
1800										1800
1750										1750
1700										1700
1650										1650
1600										1600
1550										1550
1500										1500
1450										1450
1400										1400
1350										1350
1300										1300
1250										1250
1200										1200
1150										1150
1100										1100
	1175	1225	1275	1325	1375	1425	1500	1550	+	

Passage libre de portes (PL) Cuvette >= 750 mm	PL600		PL650		PL700		PL750		PL800		PL850		PL900	

Passage libre de portes (PL) Cuvette <= 749 mm	PL650		PL700		PL750		PL800		PL850		PL900	

Espace de cuvette minimum

1 350 mm
Espace restant 1 050 mm

- ▶ Cuvette réduite minimum EN81-21 : 350 mm
- ▶ Possibilité d'atteindre les 320 mm **après étude**

Espace de hauteur sous dalle minimum (cabine de 2 175 mm de hauteur)

- ▶ 3 600 mm

Charge nominale

225Kg	320Kg	375Kg	450Kg	525Kg	630Kg
-------	-------	-------	-------	-------	-------

Largeur des montants de portes

- Largeur des montants (LM) : 120 mm

Position mécanique

Latérale

Portes

4 vantaux centrales Hydra

Position des portes

Sur palier

Accès

Double à 90° ou à 270°

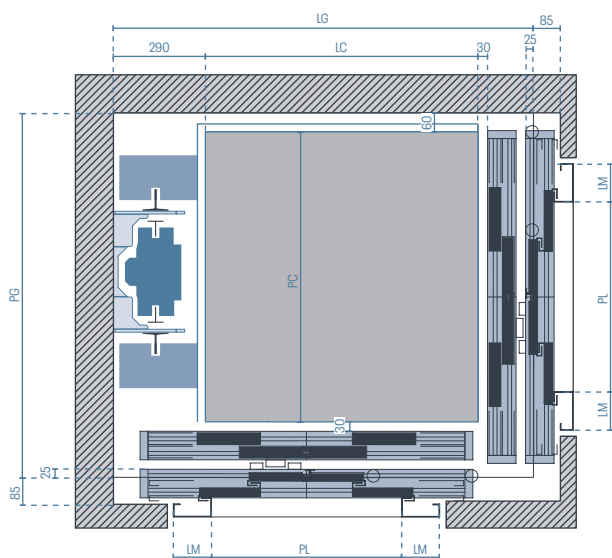

Dimensions de cabine

CALCUL DES DIMENSIONS DE CABINE

Largeur de cabine = Largeur de gaine - 465 mm

Profondeur de cabine = Profondeur de gaine - 235 mm

- ▶ Largeur de cabine maximum : 1200 mm
- ▶ Largeur de cabine minimum : Passage libre 0° + 260 mm
- ▶ Profondeur de cabine maximum : 1450 mm
- ▶ Profondeur de cabine minimum : Passage libre 90°+250 mm

Surface maximum de la cabine 1,65 m²

Dimensions de la largeur et de la profondeur de cabine par tranche de 5 mm

Profondeur de gaine (PG)	Largeur de gaine (LG)							
	1325	1375	1425	1475	1525	1575	1665	
+								+
1685								1685
1650								1650
1600								1600
1550								1550
1500								1500
1450								1450
1400								1400
1350								1350
1300								1300
1250								1250
1200								1200
1150								1150
	1325	1375	1425	1475	1525	1575	1665	

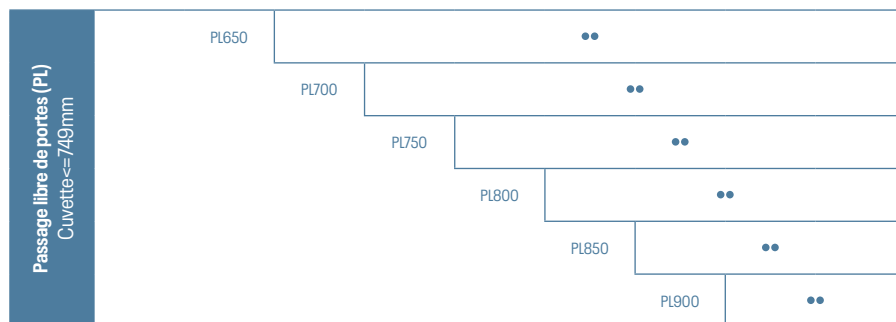
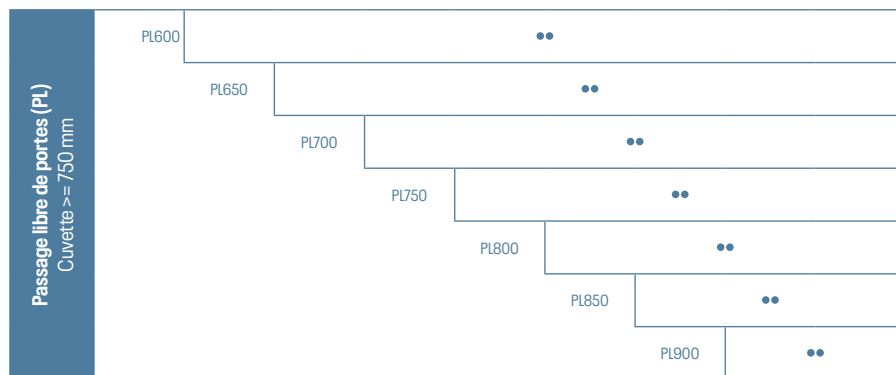
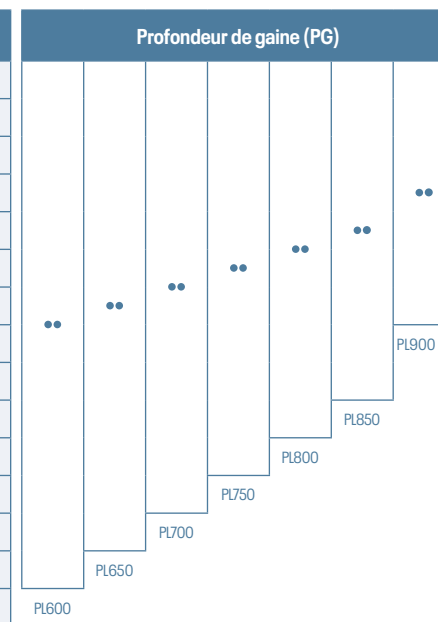

Espace de cuvette minimum

- ▶ 1 050 mm
- ▶ Cuvette réduite minimum EN81-21 : 350 mm
- ▶ Possibilité d'atteindre les 320 mm **après étude**

Espace de hauteur sous dalle minimum (cabine de 2 175 mm de hauteur)

- ▶ 3600 mm

Charge nominale

320Kg 375Kg 450Kg 525Kg 630Kg

Largeur des montants de portes

- Largeur des montants (LM) : 120 mm

Position mécanique
Fond de gaine

Portes
4 vantaux centrales Hydra

Position des portes
Sur palier

Accès
Simple à 0°

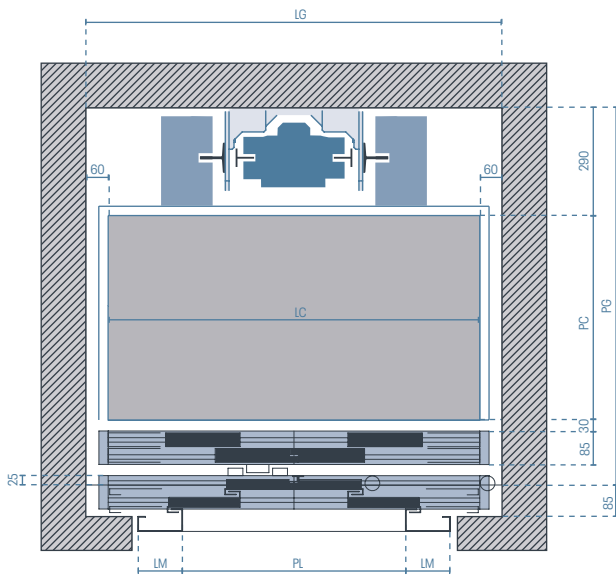

Dimensions de cabine

CALCUL DES DIMENSIONS DE CABINE

Largeur de cabine = Largeur de gaine - 120 mm

Profondeur de cabine = Profondeur de gaine - 465 mm

- ▶ Largeur de cabine maximum : 1450 mm
- ▶ Largeur de cabine minimum : Passage libre + 30 mm
- ▶ Profondeur de cabine maximum : 1200 mm
- ▶ Profondeur de cabine minimum : 550 mm

Surface maximum de la cabine 1,65 m²

Dimensions de la largeur et de la profondeur de cabine par tranche de 5 mm

		Largeur de gaine (LG)									
		1120	1170	1220	1270	1350	1400	1500	1550	1570	+
Profondeur de gaine (PG)	+										+
	1665										
	1650										
	1600										
	1550										
	1500										
	1450										
	1400										
	1350										
	1300										
	1250										
	1200										
	1150										
1100											
1050											
1015											
		1120	1170	1220	1270	1350	1400	1500	1550	1570	+

Passage libre de portes (PL) Cuvette >= 750 mm	PL600	••
	PL650	••
	PL700	••
	PL750	••
	PL800	••
	PL850	••
PL900	••	

Passage libre de portes (PL) Cuvette <= 749 mm	PL650	••
	PL700	••
	PL750	••
	PL800	••
	PL850	••
	PL900	••

Espace de cuvette minimum

- ▶ 1 050 mm
- ▶ Cuvette réduite minimum EN81-21 : 350 mm
- ▶ Possibilité d'atteindre les 320 mm **après étude**

Espace de hauteur sous dalle minimum (cabine de 2 175 mm de hauteur)

4 600 mm
Espace restant 3 600 mm

Charge nominale

180Kg	225Kg	320Kg	375Kg	450Kg	525Kg	630Kg
-------	-------	-------	-------	-------	-------	-------

Largeur des montants de portes

- Largeur des montants (LM) : 120 mm

Un seul configurateur de produits :

Des possibilités illimitées.



Réduire le temps de réalisation d'un devis

Devis en ligne 24 heures sur 24 et 7 jours sur 7 et dessins d'exécution complets.



Intégration avec des logiciels tiers

Sortie .Xml.



Anti-erreur

Notre système entièrement programmé garantit la conformité totale de votre configuration.



Réduire le temps de cycle des commandes

Nombre illimité de modifications et des plans d'agencement.



Bureau technique en ligne

Intégration future avec votre portail IMEM personnalisé.



Une expérience client unique

A truly integrated and Un système véritablement intégré et automatisé.



Simplifier les ventes

Tous vos projets dans un seul espace.



Contrôle total du projet

Dessins de fabrication complets en .Dwg et .PDF.



À l'épreuve du temps

Améliorations continues avec les futures mises à jour.



Gamme complète de produits IMEM

Notre objectif est d'inclure toutes les solutions de produits en ligne.

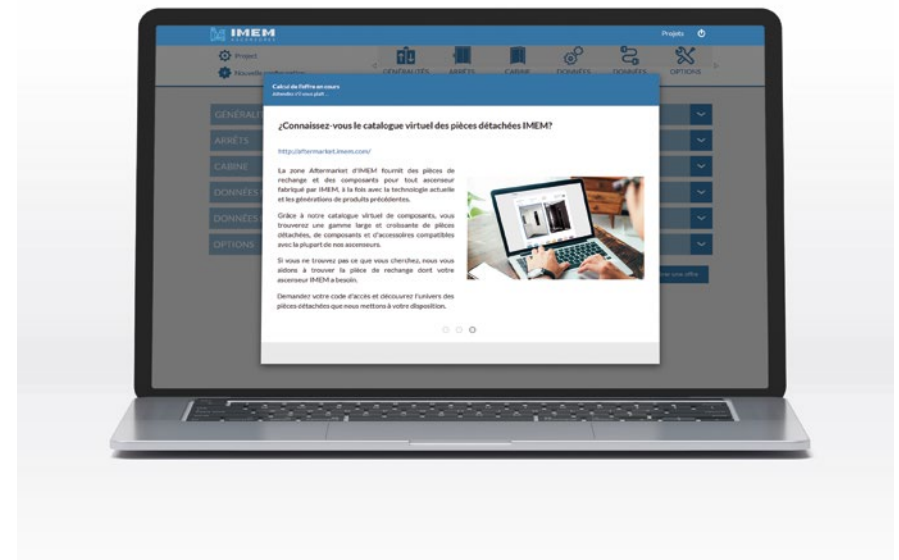
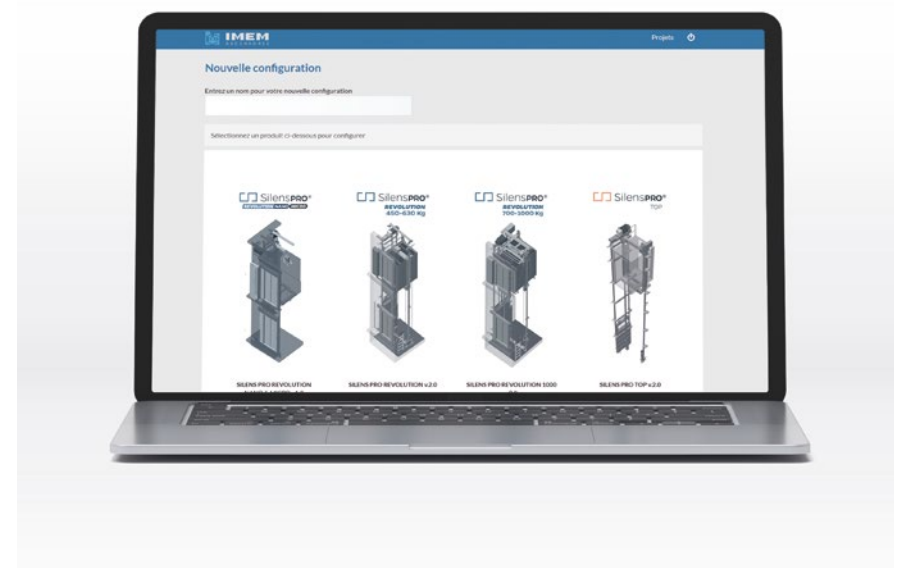



SERVICE EXPORT

C/ Adarzo 167-B · 39011 Peñacastillo · Santander, Spain

Tel: (00 34) 942 34 60 20 **Fax:** (00 34) 942 35 53 64 **E-mail:** comex@imem.com



ER-0426/1997



GA-2008/0458



SST-0008/2008



www.imem.com



Mai 2023